



## Documenti della missione



Fase uno

### Stampa

Stampa questo documento, ciascuna pagina su un foglio singolo. Avrete bisogno dei singoli fogli.

Le pagine seguenti contengono la "Missione di addestramento" e la Missione 1: "Central Station"

Fase due

### Lavorate insieme

Escape Team è ancora più divertente se giocato in 2-4 giocatori.

Ogni missione è divisa in diverse fasi. Il codice per la soluzione di ciascuna fase deve essere inserito nell'app ESCAPE TEAM in ordine, iniziando dalla Fase 1.

Tuttavia, consigliamo di mettere sul tavolo tutte le pagine delle missioni, lavorando su di esse in parallelo.

Fase tre

### Preparatevi

La panoramica di ciascuna missione presenta un elenco di tutti i materiali necessari (forbici, penne, ...). Tenete tutto a portata di mano. Raccomandiamo di usare penne colorate e facilmente distinguibili. Matite e gomma potrebbero tornare utili...

Fase quattro

### Pronti?

Avviate l'app ESCAPE TEAM. La storia viene narrata tramite messaggi audio e degli avvisi sonori vi avviseranno di nuovi indizi, quindi attivate l'audio\* del dispositivo. Nell'app, selezionate la missione per iniziare l'avventura.

\*In caso di utilizzo di iPhone, accertarsi di posizionare l'interruttore di suono disattivato sul lato del dispositivo, al di sopra dei pulsanti del volume, in posizione "suono attivato".

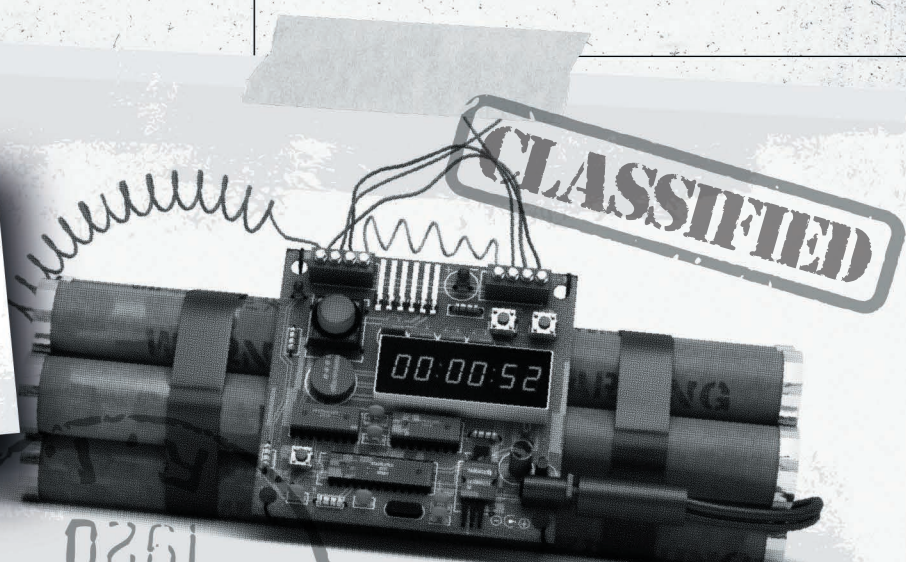



# Missione di addestramento

01

05

**CONFIRMED**

- Facile/ [redacted]
- Max. 10 Min.
- 2-4 giocatori.
- Forbici, penna, carta

Si tratta di una missione molto semplice che vi introdurrà ai concetti di base di ESCAPE TEAM. Ma se non riuscirete a risolverla in tempo, non pensate neanche a disinnescare una bomba vera...

[redacted]

[redacted]

832982-3248072390  
ESCAPE TEAM-23486

## SCIOCCHI!

Questa bomba può essere disinnescata in TRE FASI.

Scommetto che non supererete neppure la prima. Ma se volete provarci, forza! Ogni enigma avrà come risultato un CODICE A CINQUE CIFRE per la sua fase. Se pensate di aver risolto una fase, inserite il codice nell'app e confermate premendo OK.\*

\* Se si inserisce un codice sbagliato scatterà una penalità di tempo. Tick-tock!

X = . - . . . .

.....



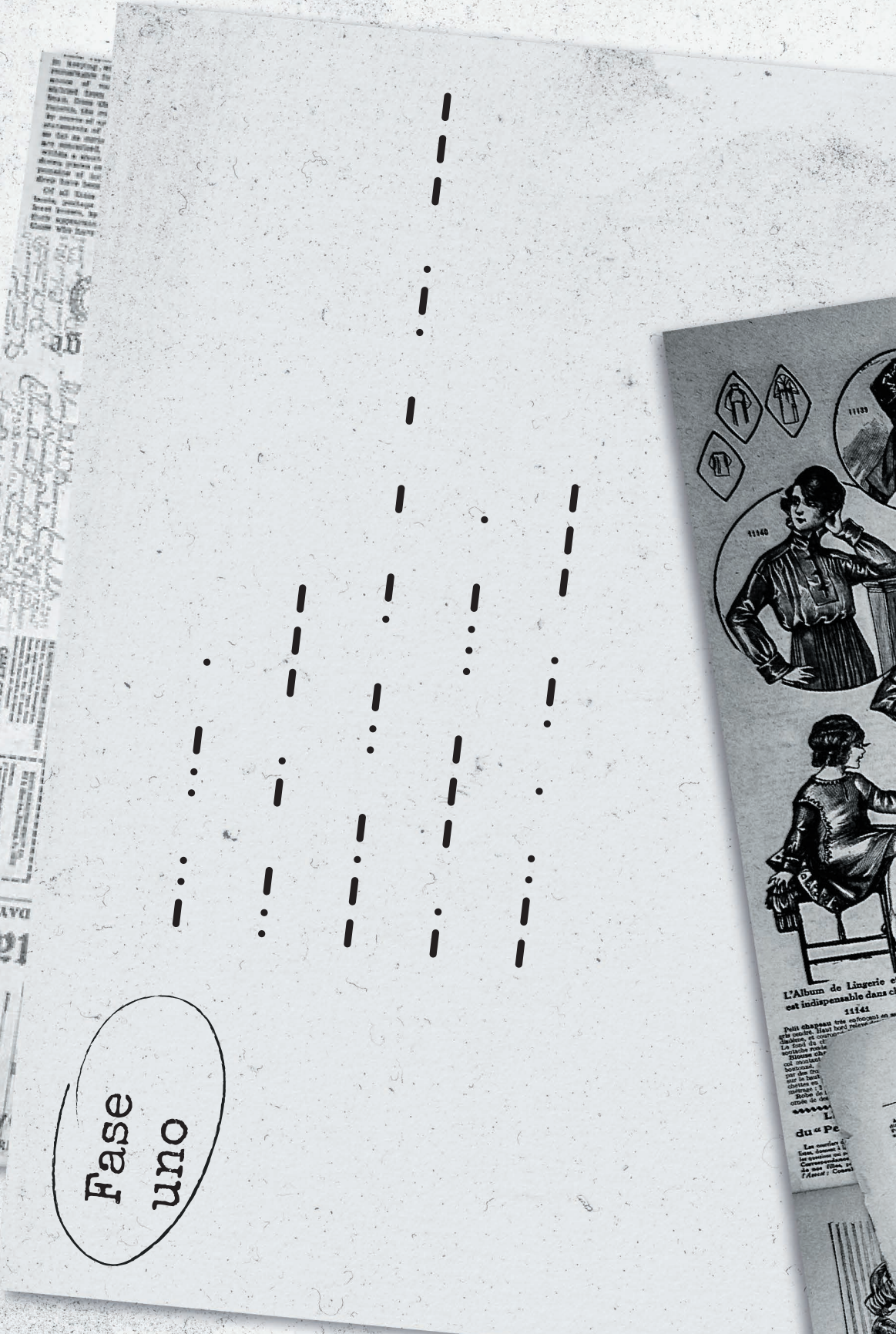

L'Album de Lingerie et de Travaux pour Dames (3<sup>e</sup> édition)  
est indispensable dans chaque famille (voir annonce ci-jointe)

CONSULTATIONS DU DOCTEUR  
Alliées, vous êtes-vous? Il est temps de vous inquiéter de votre santé. Les maladies de la femme sont nombreuses et souvent graves. Consultez le Docteur L...

PR  
"LION"  
Société An...



Fase uno

Til by  
12 121



# Missione di addestramento

03

05

Fase  
due

Y = ..... - - - - -

N --  
O ---  
P ---  
Q ---  
R ---  
S ...  
T -  
U ...  
V ...  
W ---  
X ---  
Y ---  
Z ---

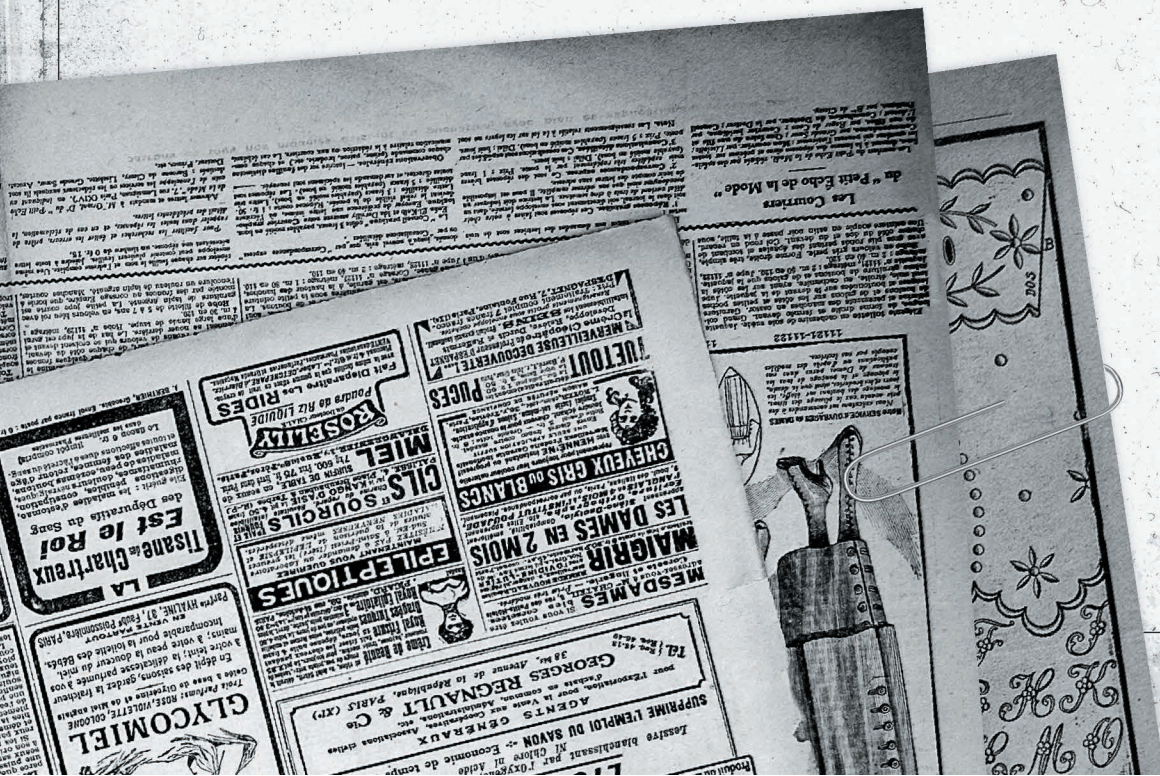
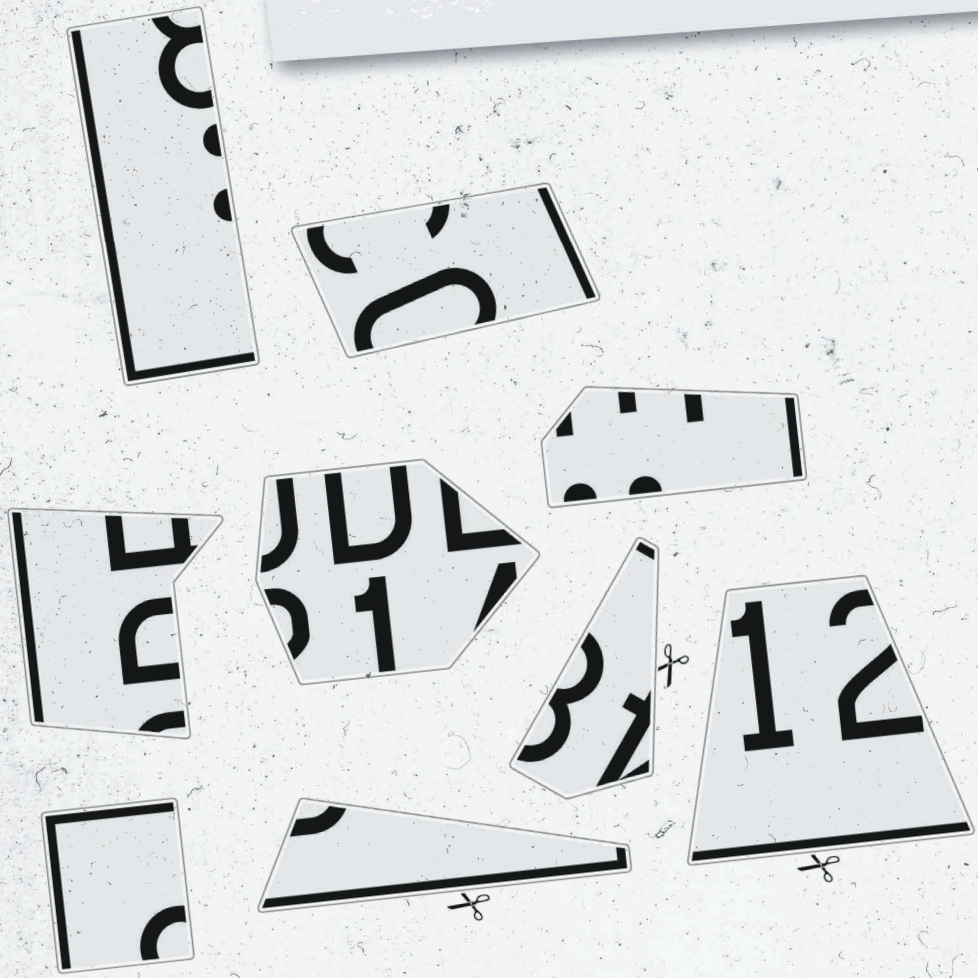
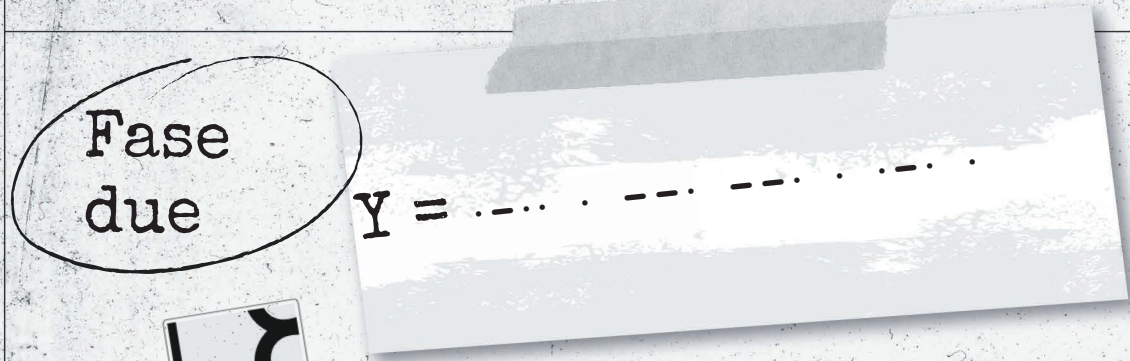

# Missione di addestramento

04

05

A ..  
B ....  
C .....  
D ...  
E .  
F .....  
G ...  
H .....  
I ..  
J .....  
K ...  
L .....  
M ..



$N_j, v_j | C_j | N_i, v_i, N_j, v_j$   
 $y_j^2 - (v_i + v_j)(N_i + N_j)$   
 $\pi^{(0)}$   
 $(x-1)^k - \frac{1}{(x-1)^k} - 4(x-1) - \frac{1}{(x-1)^k} + \frac{1}{(x-1)^k}$   
 $\int \delta_c(\phi(x,y)) |\nabla(\phi_r(x,y))| dx dy$   
bonds

In  $(\Delta)$  is the intersection of  $f^{-1}(c_0)$   
 $\Delta(c_1) = \bar{b}_0$   
 $y_1, y_2 \in C\{c_0\}$  satisfy  $\Delta(y_1)$   
if and only if there are elements  $a$   
 $y_1 = f(a), y_2 = P(\bar{0})$   
 $B\{b_0\}$  is the pullback of  $A$



Fase  
tre



# Missione bonus

05

05

Siamo **@playescapeteam** su Instagram e ci piacerebbe molto vedere dei post in cui vi divertite giocando a Escape Team. Inviatelo i link ai vostri post all'indirizzo **mission@escape-team.com** e vi restituiranno il favore inviandovi sei voucher per la Missione 5: Subway: uno per voi e uno per i vostri amici! (Attenzione: i voucher funzionano solo su dispositivi Android e non su iPhone e iPad. Se siete utenti iPhone, è il momento di invitare a casa degli amici dotati di dispositivi Android!)



001-006

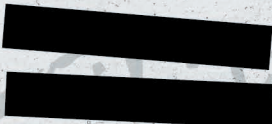

832982-3248072390-23486  
ESCAPE TEAM-2348623-234



002-006



832982-3248072390-23486  
ESCAPE TEAM-2348623-234



003-006

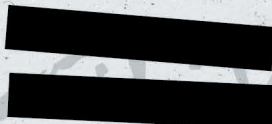

832982-3248072390-23486  
ESCAPE TEAM-2348623-234



004-006



832982-3248072390-23486  
ESCAPE TEAM-2348623-234



005-006

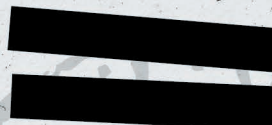

832982-3248072390-23486  
ESCAPE TEAM-2348623-234



006-006

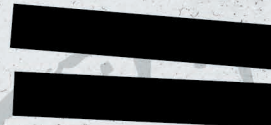

832982-3248072390-23486  
ESCAPE TEAM-2348623-234



# Missione 01

## Stazione centrale

01

06

**CONFIRMED**

- Facile/ [redacted]
- Max. 15 min.
- 2-4 giocatori.
- Forbici, penna, carta

Questa missione metterà alla prova le vostre abilità nel gioco di squadra. Cooperate, dite ciò che pensate, state calmi e non avrete problemi con questa bomba.

[redacted]

82-3248072390  
E. TEAM-23486

# The Old Newspaper

SECTION 4

Fase uno

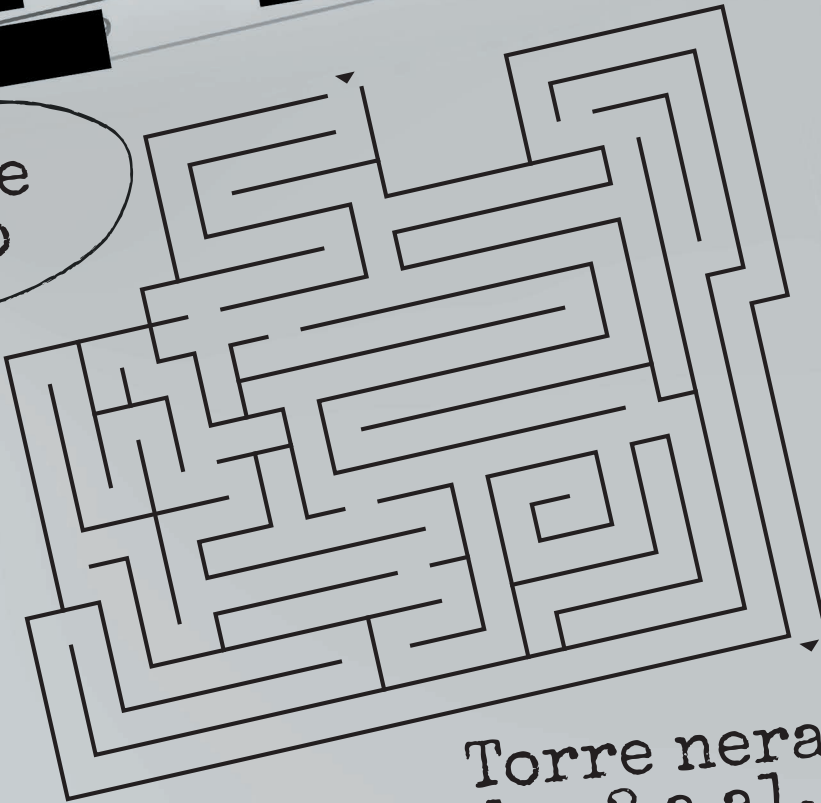

Torre nera da a2 a a1.

LOKOMOBILE

Missione 01: Stazione centrale

02

06

Fase  
due



Alfiere bianco  
da e4 a d3.



## Fase tre

Il codice consiste nelle cifre 0, 3, 4, 5 e 8. Ma in che ordine? Il 4 è a destra del 5, ma non necessariamente di fianco. 0 e 5 sono alla massima distanza. Il 3 si trova tra i due numeri che di solito lo seguono. Sommando le due cifre sulla destra si ottiene lo stesso risultato della somma delle due cifre a sinistra. Regina bianca da b3 a b5. Alfieri nero da f7 a g6.

Non dimenticare:  
Gamma cade su  
Kappa ed Epsilon  
cade su Beta.

Considerare sempre  
il lato opposto.

## Fase quattro

Torre nera da c2 a c1  
 Alfiere bianco da h3 a g4  
 Alfiere nero da h7 a f5  
 Regina bianca da a4 a c4  
 Torre nera da c1 a b1  
 Alfiere bianco da g4 a f3  
 Alfiere nero da f5 a e6  
 Torre bianca da h1 a e1  
 Torre ...

Partendo dal nord, seguendo  
 l'orologio: quante stelle  
 ci sono nei  
 bracci della  
 supernova?

This block contains a collage of vintage advertisements and a decorative border. The advertisements include:

- LES DAMES EN 2 MOIS**: An advertisement for a weight loss product, featuring an illustration of a woman's torso.
- LES CRIS DE BLANCS**: An advertisement for a beverage or food product.
- LES SOURCILS**: An advertisement for hair care or cosmetics.
- LES RIDES**: An advertisement for skin care products.
- LES MOUTONS**: An advertisement for wool or clothing.
- LES CROISSANTS**: An advertisement for pastries or bread.
- LES PAINES**: An advertisement for bread.
- LES BISCUITS**: An advertisement for cookies.
- LES GÂTEAUX**: An advertisement for cakes.
- LES BONBONS**: An advertisement for candy.
- LES CHOCOLATS**: An advertisement for chocolate.
- LES SAUMONS**: An advertisement for salmon.
- LES POISSONS**: An advertisement for fish.
- LES OISEAUX**: An advertisement for birds.
- LES FLEURS**: An advertisement for flowers.
- LES FRUITS**: An advertisement for fruit.
- LES VÉGÉTARIENS**: An advertisement for vegetarian products.
- LES VÉGÉTARIENS**: An advertisement for vegetarian products.

The decorative border features a central illustration of a hand holding a quill pen, surrounded by floral and scrollwork patterns. The text 'LES DAMES EN 2 MOIS' is visible at the top of the collage.

# Missione 01: Stazione centrale

05

06

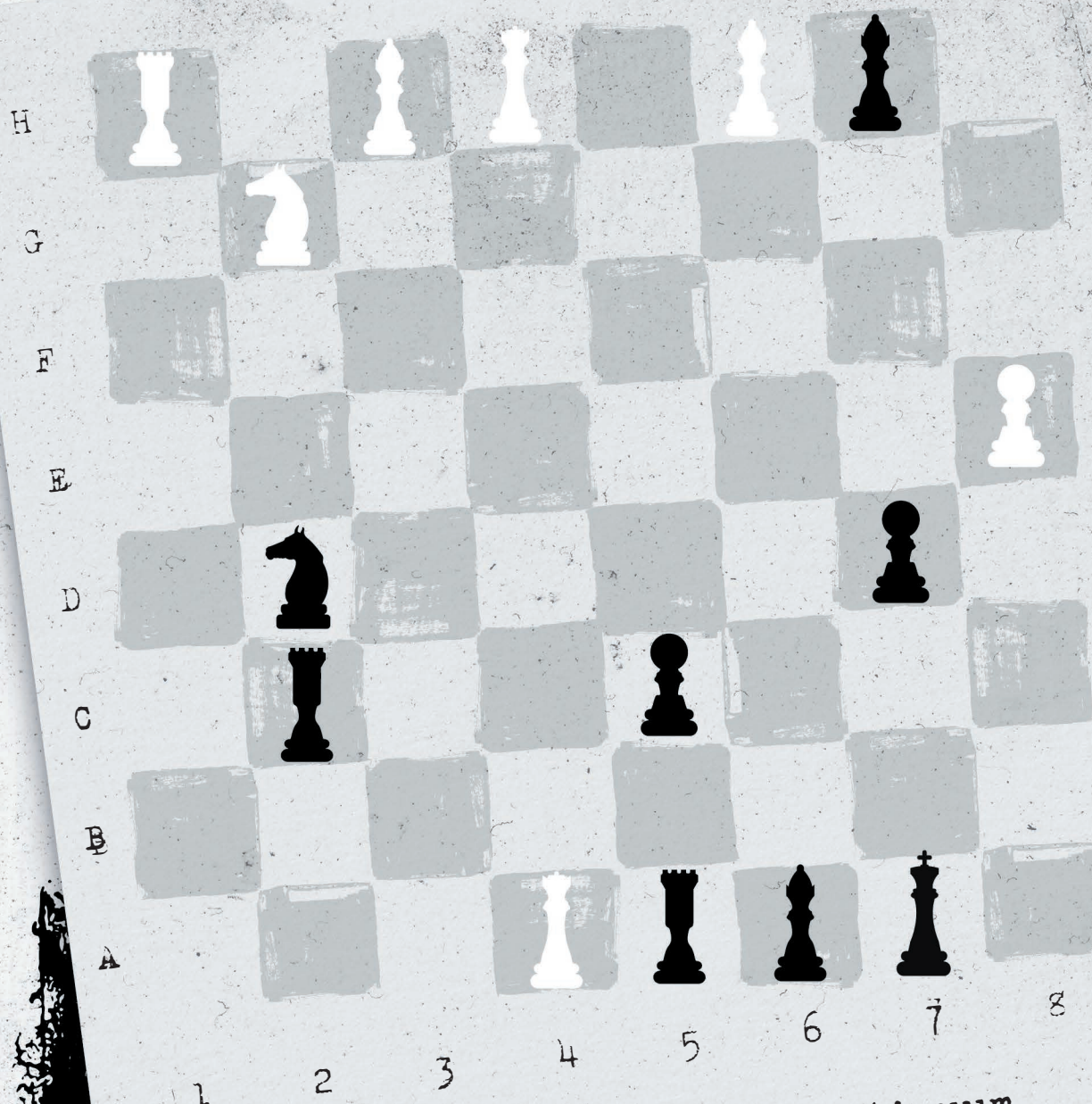

Piega temporaneamente il continuum spazio-temporale nei seguenti modi:  
Eta cade su Iota, Alfa cade su Zeta,  
Lambda cade su Delta.

# Missione 01: Stazione centrale

06

06



- ... nera da b1 a b2
- Regina bianca da c4 a b3
- Alfiere nero da e6 a f7
- Alfiere bianco da f3 a e4
- Torre nera da b2 a a2

...



# Missione 02

## Terminal

01  
06

**CONFIRMED**

- Facile/ [redacted]
- Max. 20 min.
- 2-4 giocatori.
- Forbici, penna, carta

Una missione precipitosa che rende necessario lavorare insieme e rimanere concentrati nonostante tutte le pressioni. Non distraetevi e procedete con attenzione verso la soluzione.

[redacted]  
[redacted]

832982-3248072390  
ESCAPE TEAM-23486

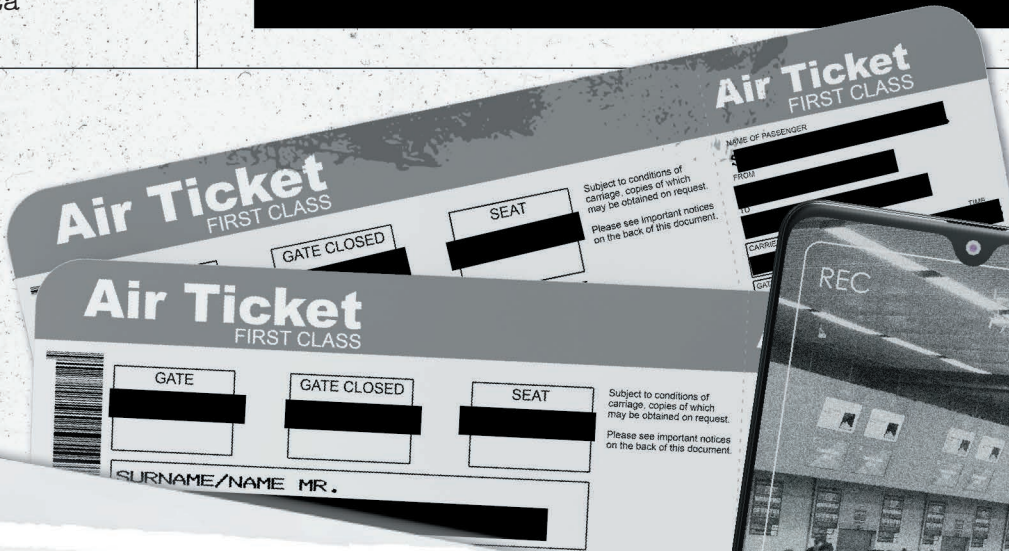

Fase uno

Quasi nessuno lo sa trovare.



# Missione 02: Terminal

02

06

Fase  
uno

Tutte frottole se ti  
dicono che è facile.

Fase  
quattro

Q  
M  
A  
B



Appunti per me stesso:  
Se non c'è nulla tra le righe nascosto,  
nelle parole risplende il suo posto.  
Se ne manca una per la sete saziare,  
in ogni verso cercala, nelle prime trovare!

# Missione 02: Terminal

03

06

Fase uno

tra i giovinetti dal  
duetto con la logica

o arrenditi a  
un'orrenda sconfitta.

Fase quattro

(Cuore, M, triangolo, M strana, 8?)

Air Ticket  
FIRST CLASS

Air Ticket  
FIRST CLASS

Air Ticket  
FIRST CLASS

Air Ticket  
FIRST CLASS

# Missione 02: Terminal

Fase due

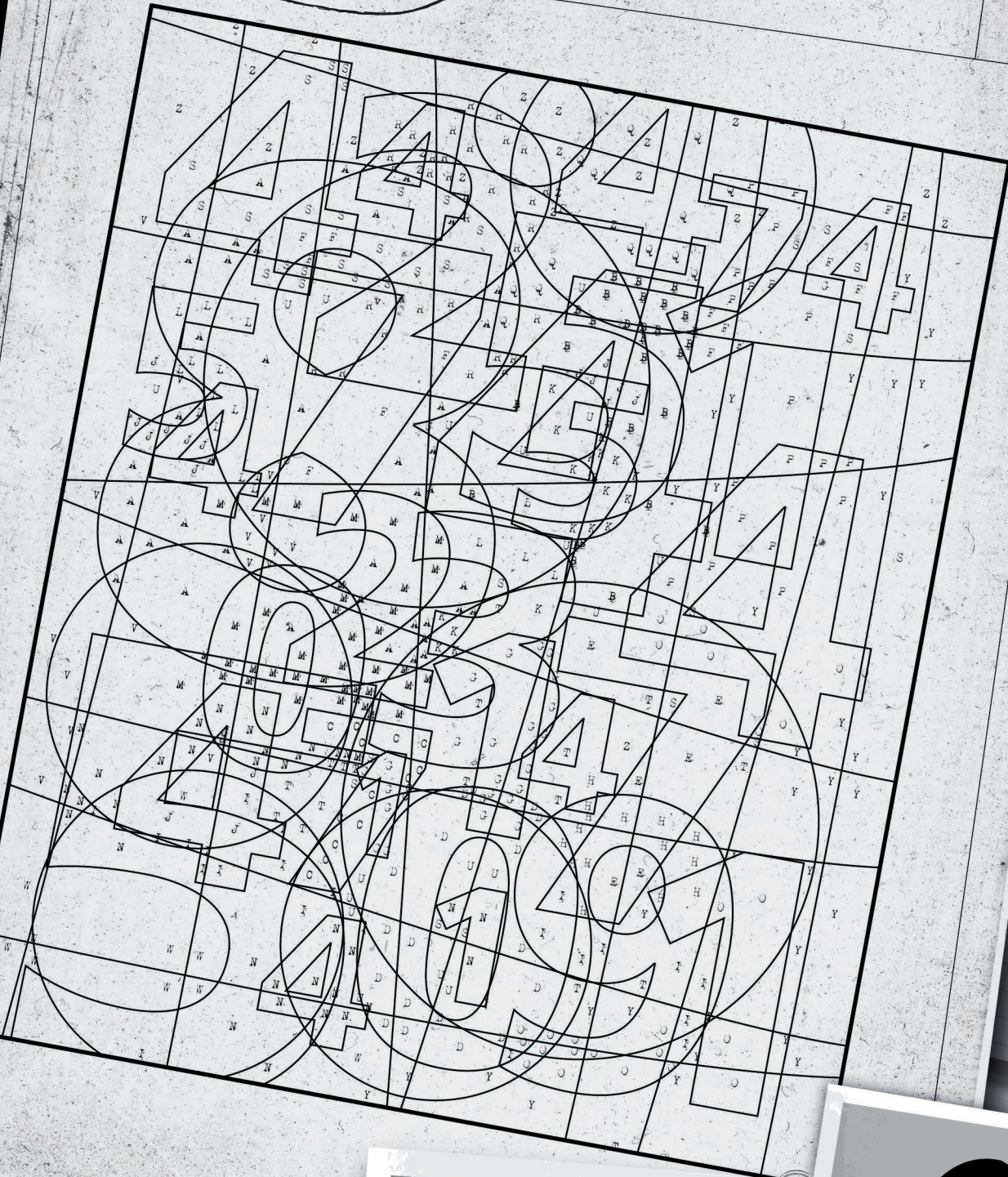



# Missione 02: Terminal

05

06

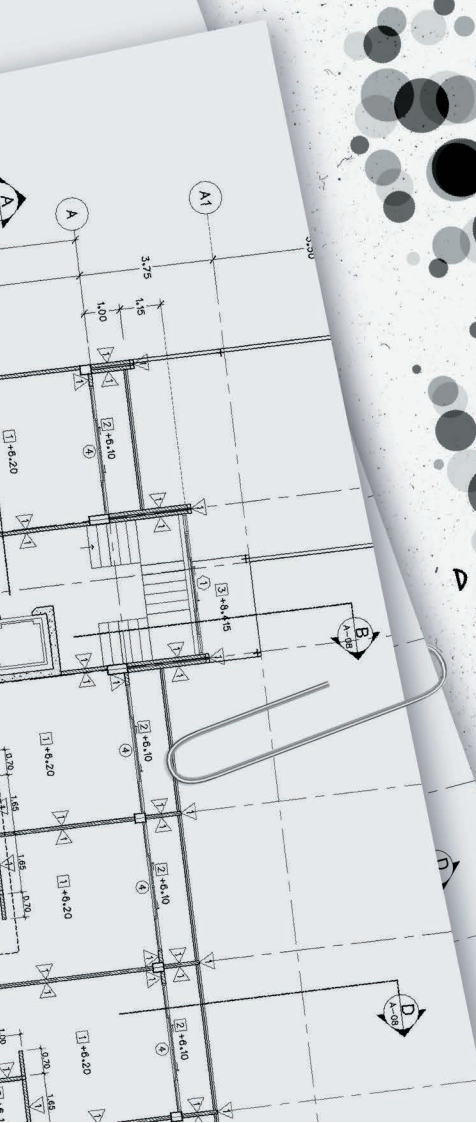
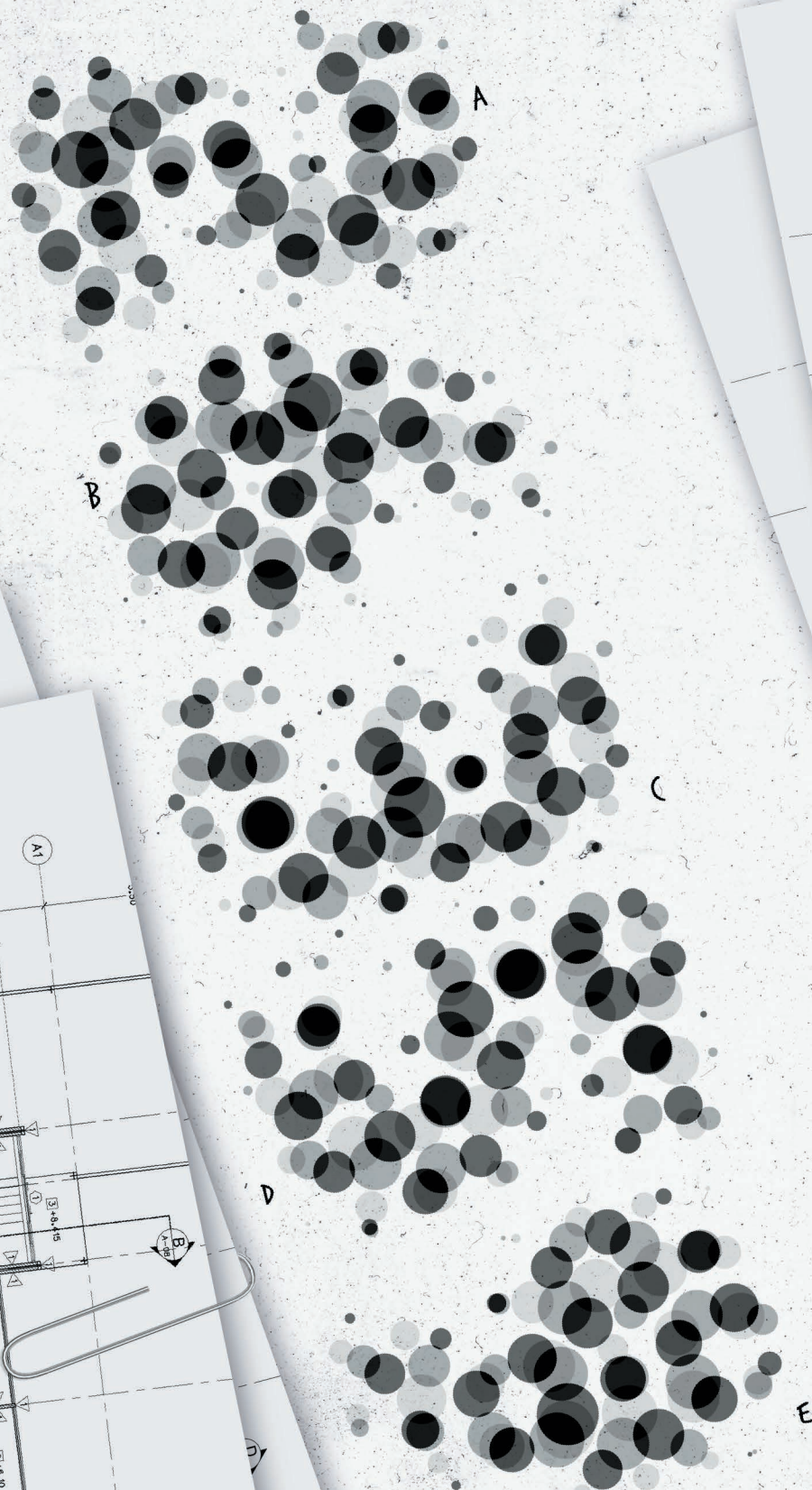

Fase tre

ABCDE.  
Come nella fase 2.

# Missione 02: Terminal

06

06



Fase cinque

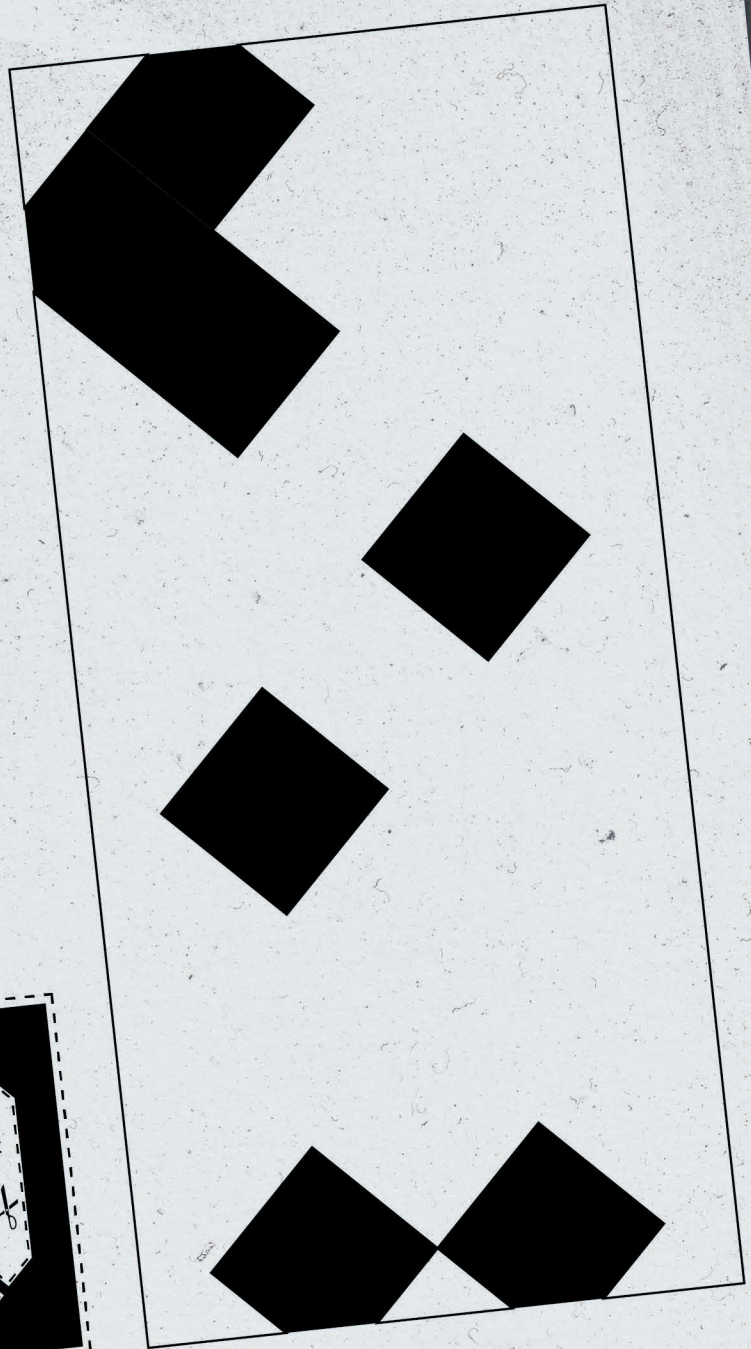
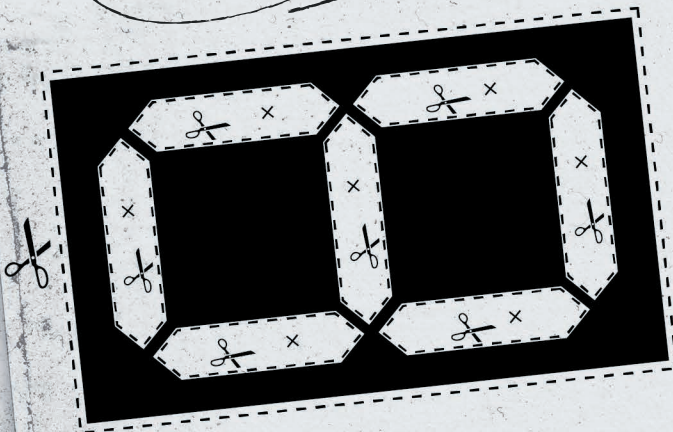



# Missione 03

## Ascensore

01

07

**CONFIRMED**

- Difficile/**
- Max. 30 min.**
- 2-4 giocatori.**
- Forbici, penna, carta**

Questa missione è estremamente impegnativa e richiede diverse competenze. Ma la speranza è il vostro team. Non arrendetevi: insieme, sicuramente ce la potrete fare.

32-3248072390  
ESCAPE TEAM-23436

### Fase uno

“Ancora voi! Sembrate annoiati!  
Perché non provate uno di quei  
Sudoku prima di annoiarvi a morte...”



4	1			6	5			7
E		6			7	4	8	
2		7	4	9				6

3		1	5	A			7	2
	9			4	2	3		8
1		8	6		C		2	9
	2			1	8	6	4	
6	B		3				1	

# Missione 03: Ascensore

Fase due

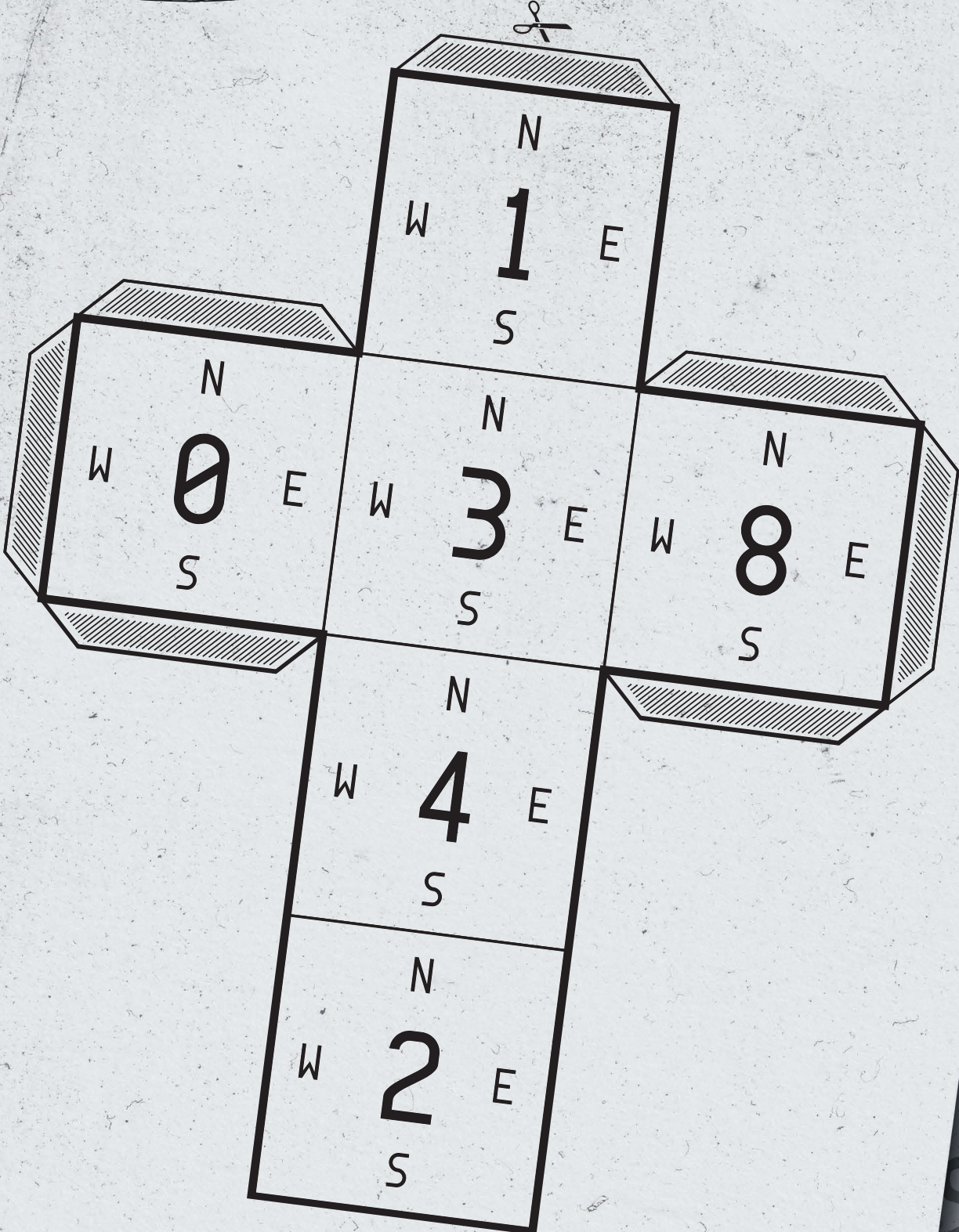

# Missione 03: Ascensore

03

07

Posiziona il cubo finito. L'8 deve essere rivolto verso l'alto. Il nord deve puntare in direzione opposta a te. Ruota il cubo di 90 gradi in senso orario. Giralo sul lato che è a ovest. Il numero rivolto verso l'alto è A. Ruota l'ovest in direzione opposta a te. Gira il cubo verso nord due volte. Giralo verso est due volte, poi verso ovest. Quale numero c'è ora sul lato inferiore del cubo? Questo numero è B. Ruota il sud verso destra. Gira il cubo sul suo lato sinistro. C è la somma dei numeri visibili sul lato sinistro e destro del cubo. Giralo in modo da nascondere il 4 sotto il cubo. Partendo dal numero rivolto verso l'alto, quale numero si trova un passo verso ovest e un altro passo verso est? Questo numero è D.



1. Quando la luna è in Urano e il sole a sud-ovest, guarda verso est.
2. Quando l'acqua è in Nettuno e il tuono rimbomba a nord, guarda verso ovest.
3. Quando il sole è in Marte, e la luna a sud-est, guarda verso sud.

4. Quando la luna è in Mercurio, e l'acqua a ovest, guarda verso est.
5. Quando la Terra è a nord, e la luna in Marte, guarda verso sud.



# Missione 03: Ascensore

05

07

Fase tre

J=L V=R F=B W=M T=L G=A A=U C=I

Q I X D I T Z U

G=L D=B U=K X=U Z=Q C=H O=X W=P

Y W O P R G R V

S=Z S=L W=L O=S M=A L=Q D=B Z=U

M A Z Y Q I V T

J=Q R=Z V=L K=Z Q=B W=O Z=X

H L D L C B C

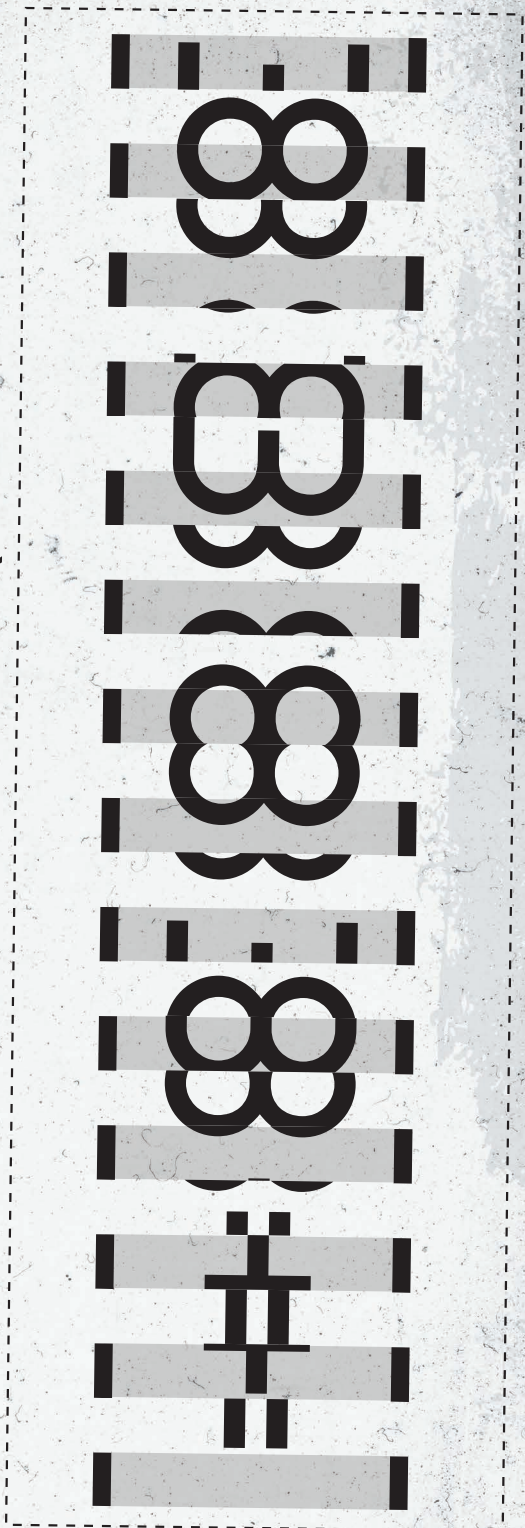

- ☀ Sole
- ⚡ Tuono
- ☾ Luna
- 🌊 Acqua
- ♃ Nettuno
- ♅ Urano
- ♄ Saturno
- ♃ Giove
- ♁ Terra
- ☿ Mercurio
- ♀ Venere
- ♂ Marte

# Missione 03: Ascensore

06

07

Fase cinque

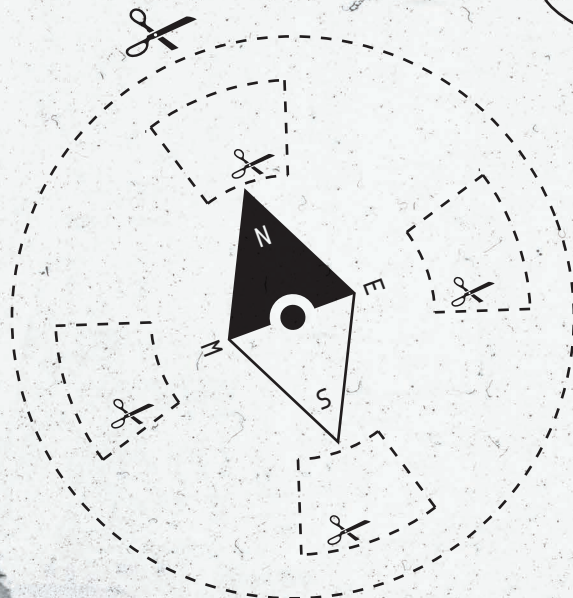
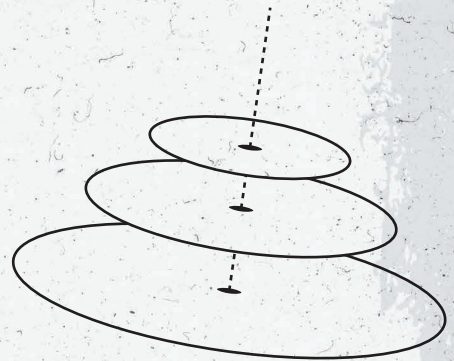
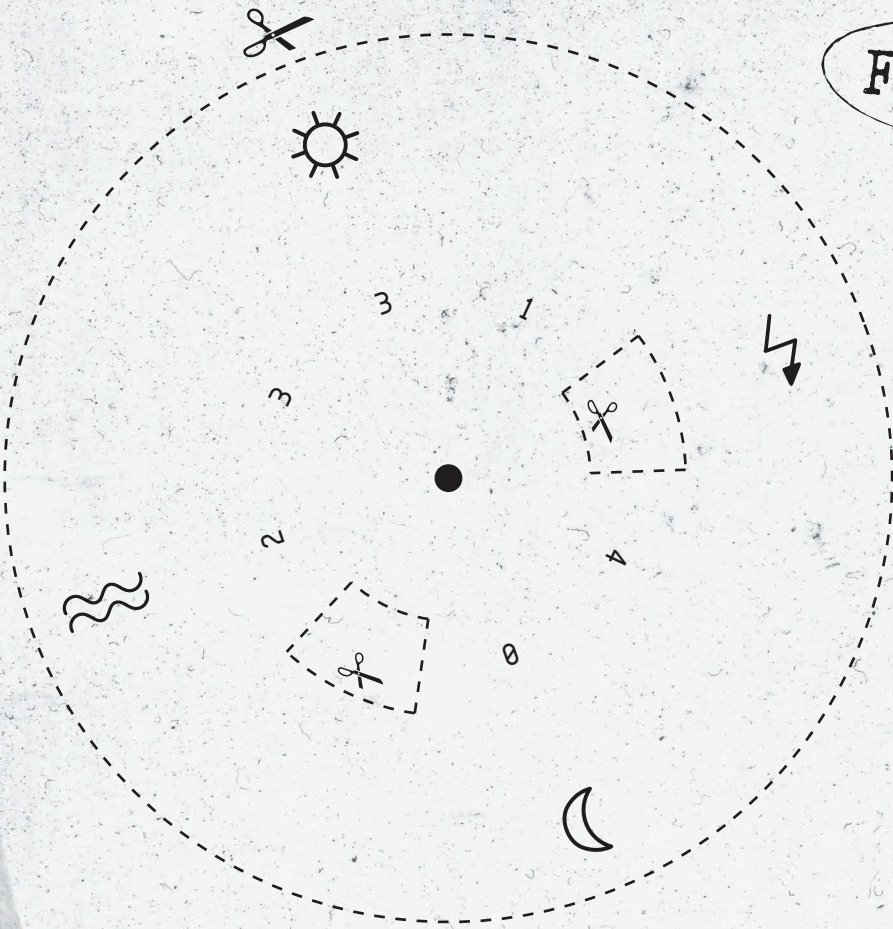



# Missione 03: Ascensore

07

07

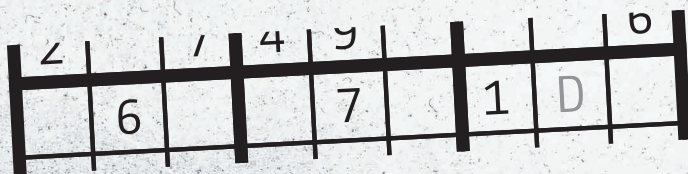



# Missione 04 Ottovolante

01  
07

**CONFIRMED**

- Difficile/**
- Max 30 min.
- 2-4 giocatori.
- Forbici, penna, carta

Una missione ricca d'azione che richiede acutezza di pensiero, rapidità e intelligente lavoro di squadra. Risolvete gli enigmi del maniaco prima che qualche passeggero innocente si faccia male!

832982-3248072390  
ESCAPE TEAM-23486



Fase uno

1.  
8.  
11.  
13.  
14  
17  
18.  
20.  
29.  
30

# Missione 04: Ottovolante

02

07

Fase due

nted Aug. 16, 1898.

2 Sheets—Sheet 1.



*invertor:  
in Prescotti  
in un'Alleg.*

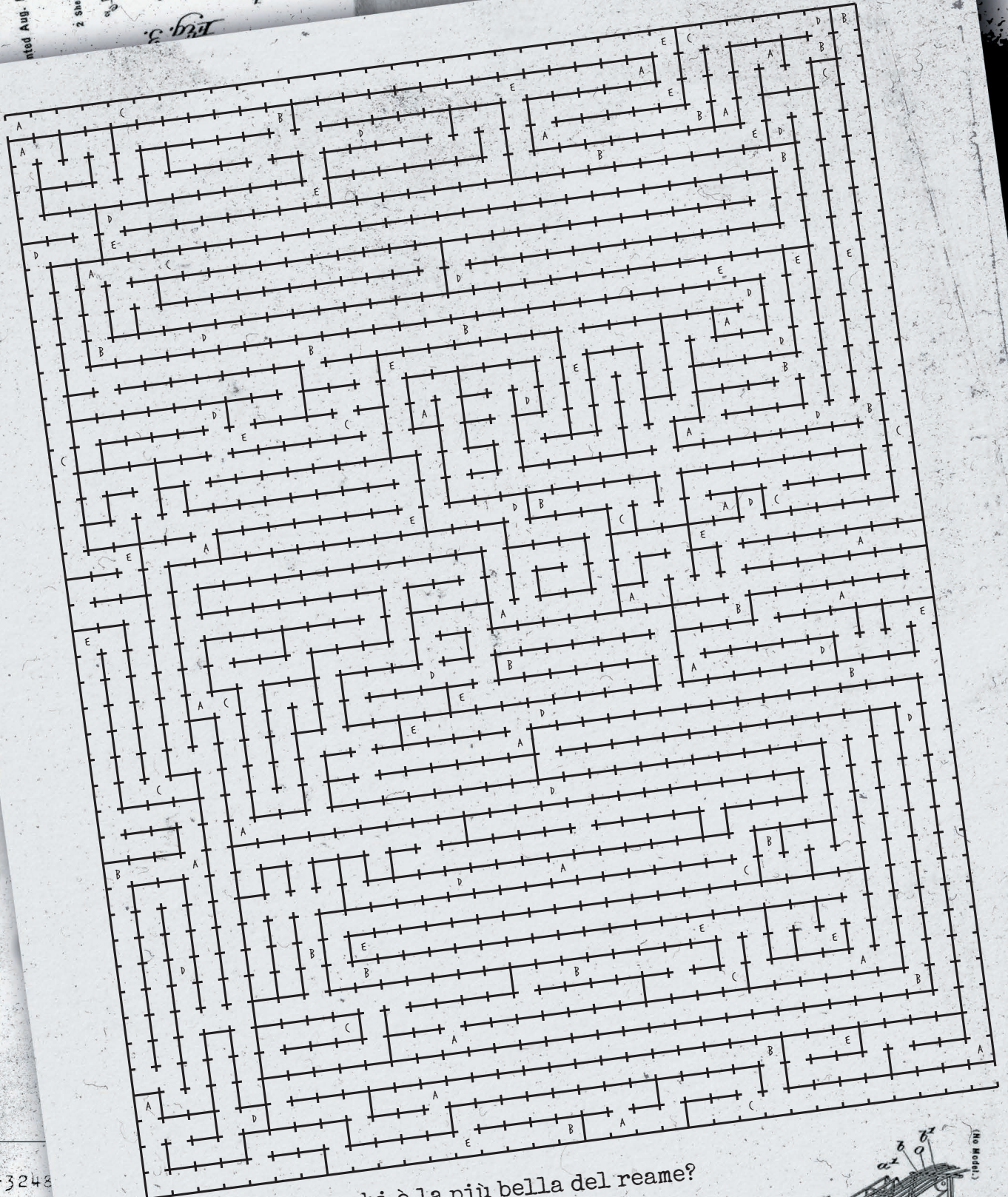

...chi è la più bella del reame?

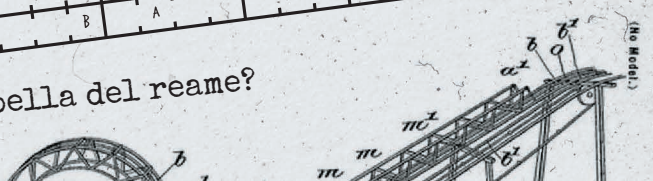

# Missione 04: Ottovolante

03

07

Fase tre

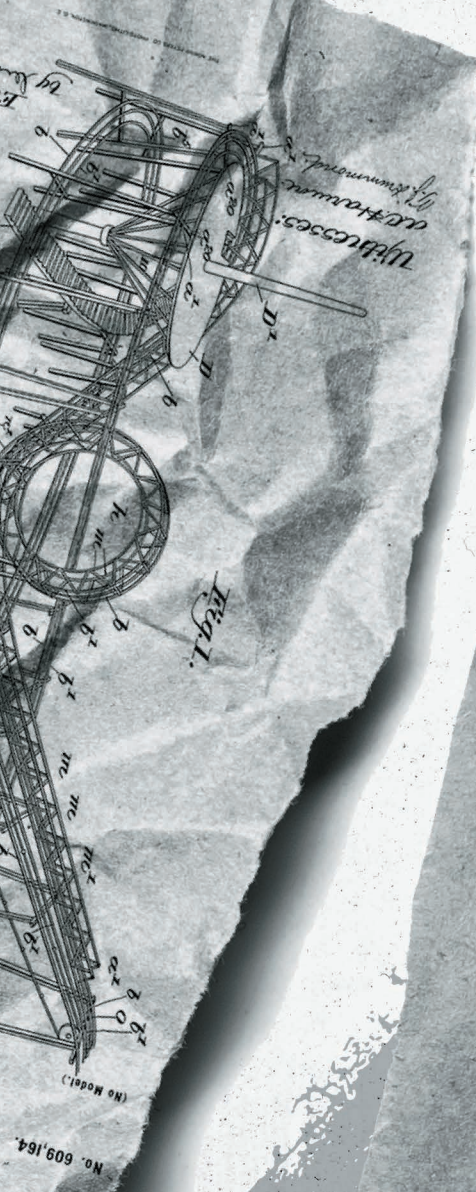

DIOLIBECCHIO

Alcune cose si formano solo sotto pressione.

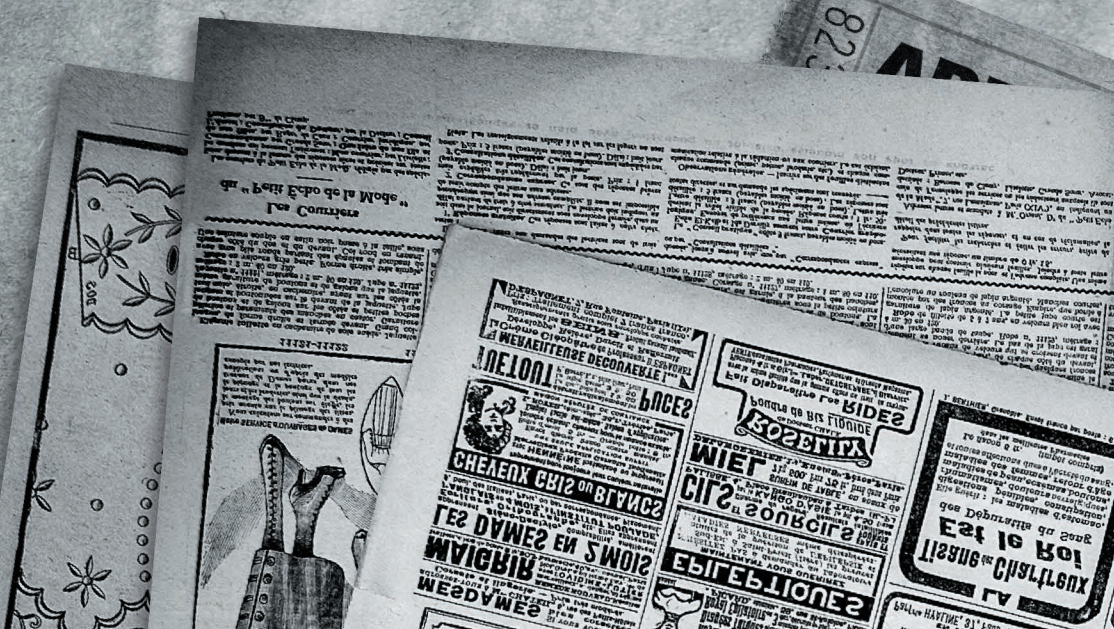

# Missione 04: Ottovolante

04

07



196  
ADN  
ON

Fase  
cinque

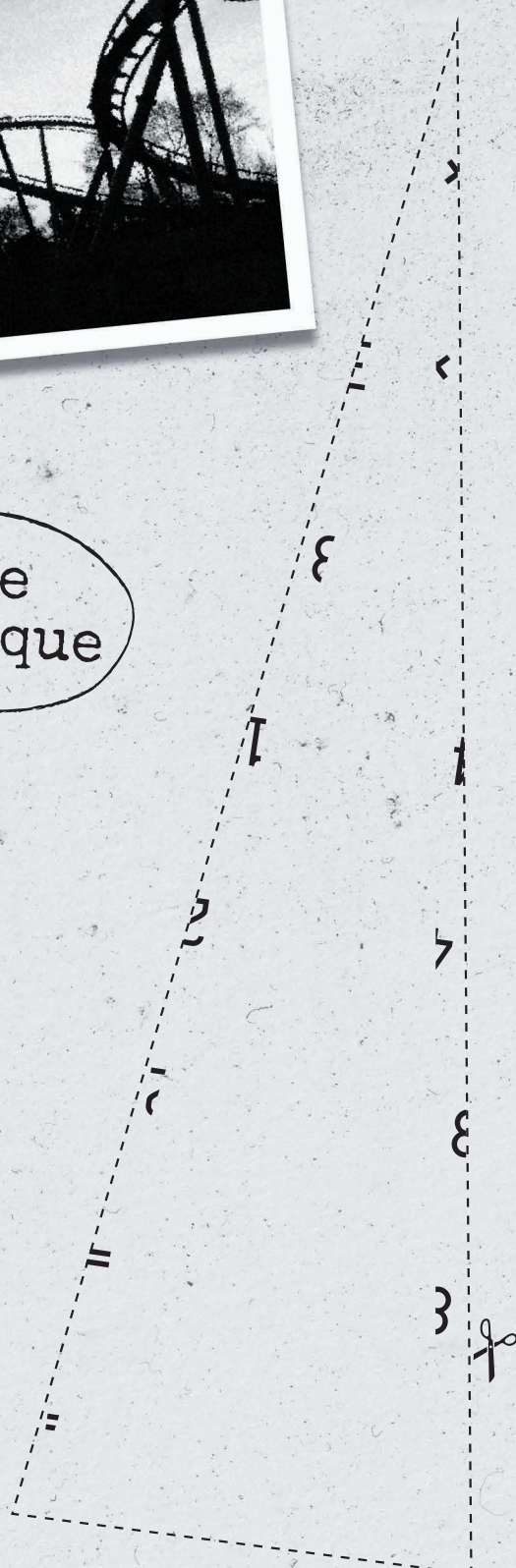

# Missione 04: Ottovolante

05

07

Fase quattro

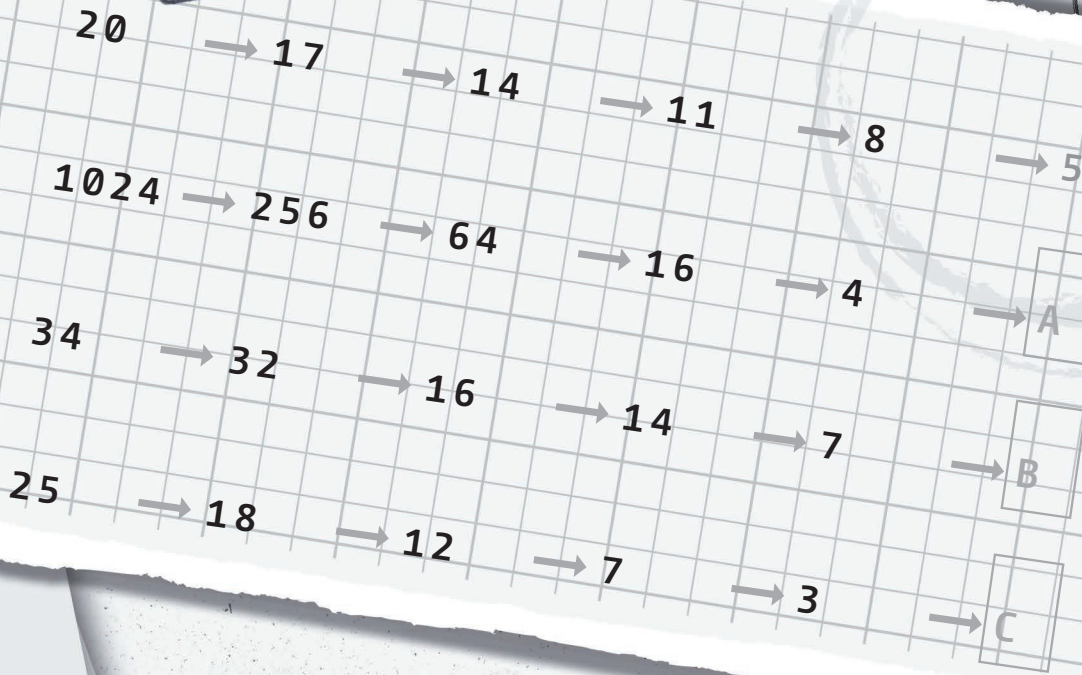
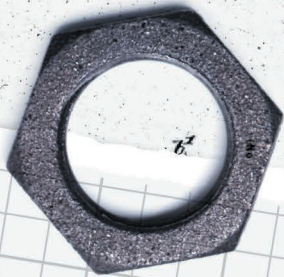

Stai andando bene?

US 6,523,479 B1

# Missione 04: Ottovolante

06

07

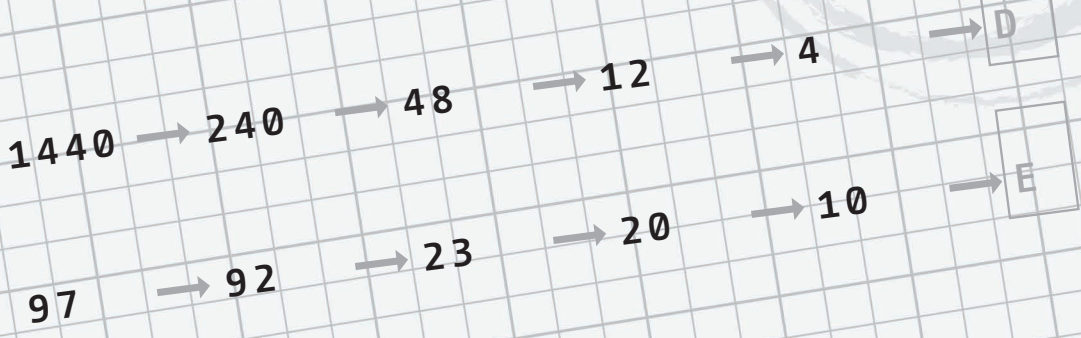

Non piegare  
se non ti viene chiesto.

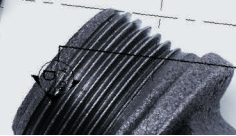

# Missione 04: Ottovolante

07

07

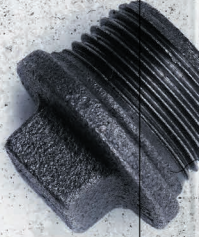

27  
19  
22  
23  
25  
30  
16  
12  
9  
5  
6  
1  
2



3  
10  
21  
24  
30  
4  
7  
15  
26  
28

NO. 0001184



GUIDA  
DEC 2  
000  
000  
000





# Missione 05

## Metro

01

06

**CONFIRMED**

- Difficile/**
- Max 30 min.
- 2-4 giocatori
- Forbici, penna, carta

Una missione complicata con poco tempo. Avrete bisogno di diverse competenze per riuscire a superarla. Solo attraverso un'intelligente e coordinata collaborazione sarete in grado di uscire da questa pericolosa situazione...

832982-3248072390  
ESCAPE TEAM-23486



Fase uno



ATTACCO, MANIA, OSSESSIONE, EROE, TIRO, NOTTE, ORRORE, ALLEATO

# Missione 05: Metro

02

06

PERSONE, PAZZIA, ARMI, TESE, MAGNATE, MACABRO, MISSIONE

## Fase due

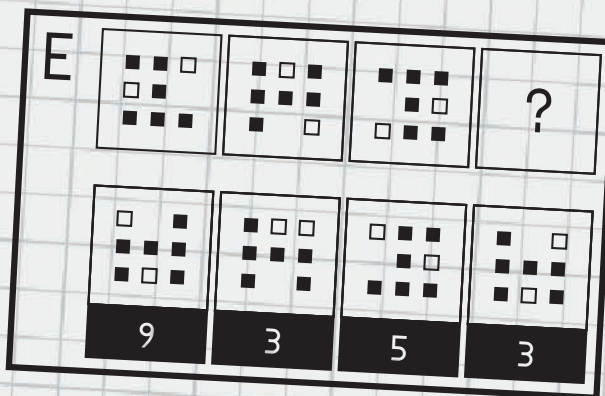
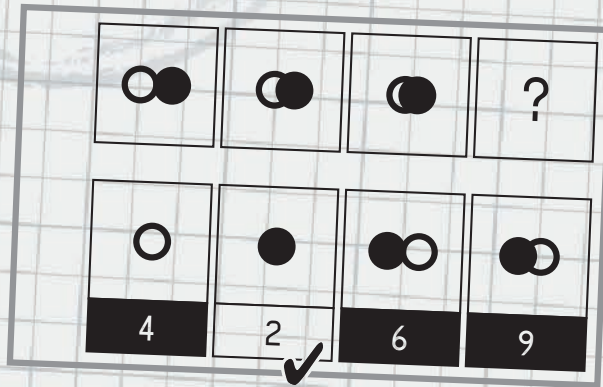

Vedi la luce.

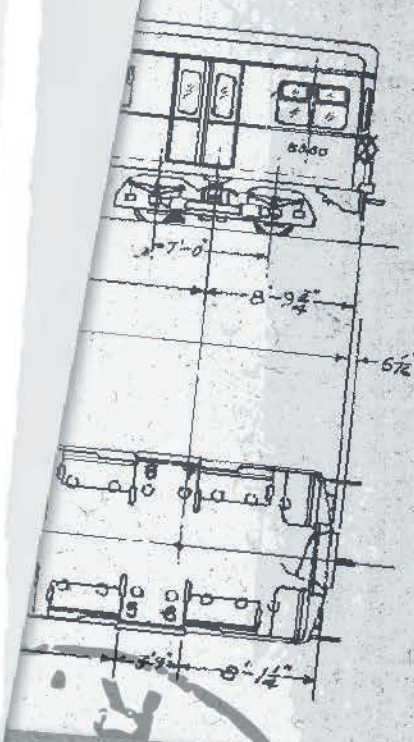

# Missione 05: Metro

03  
06



05.1.43-79

**C**

			?
5	6	8	1

**A**

			?
3	4	7	1

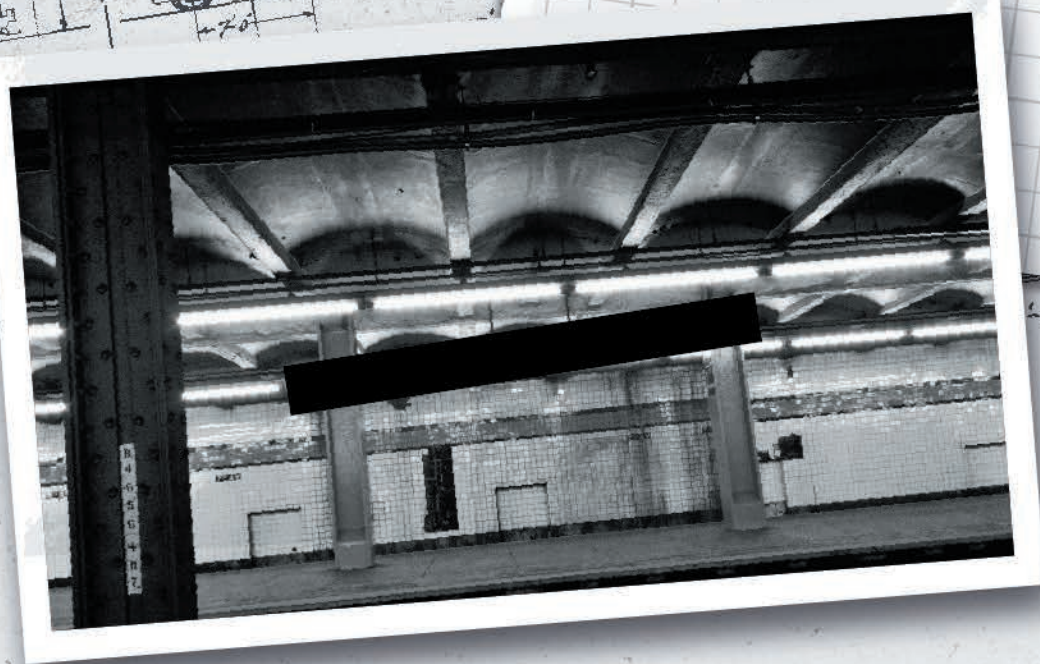

PRO

ESPLOSIONI, ADDESTRARE, MARTIRIO, TRUCE, MINA

# Missione 05: Metro

04  
06

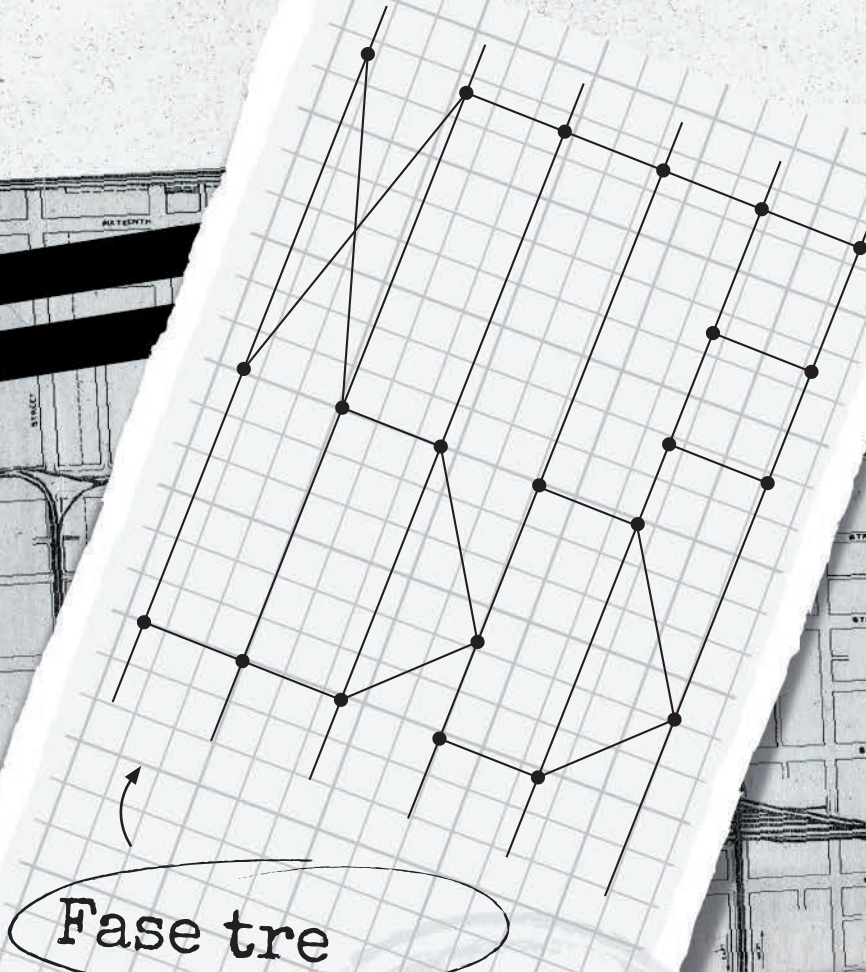

**D**

			?
8	2	1	4

**B**

			?
2	4	8	7



# Missione 05: Metro

05

06

5 2 1 0 9 8

7 6 5 4 3 2 1 0

Fase quattro

# Missione 05: Metro

06

06

Fase cinque

A C T F N M M X Y B C B C M X F F F S E G U H J  
D H M E E W G M J K L F I I E I V B S U Y O U K H  
J E A T T A C C O D A N A S C B Y Y N N R S E K Y  
J A J D J D F A R R B Y T E I Y D Y D A V F S D G Y  
V A C B Y E X R R B W G N O G J R C G D Z E S E R D  
J Y B F V C Y A O B A M S N R G A G T I G A O S P G  
Y E I U I E T R A F A J E J M A R T I S A E A P I  
U T P E R S O N E E F A M S R U T H Z A S E N J M G  
Y J A D W R Y U A R S U M P V N Z T R H M F D D S R  
F R Z E U E T M S S O P J E R O E H M R G G A H  
A S A L L E A T O L L Y V L A S T W R R T I G S D I  
E S D L Y C S D D L N K J S T R A H T M R G S P Z  
O A C O A S M A N N S G H S L O S R G O F O T M P R  
A J M S R A E N S L Z D F O R I T S L U M T I U I  
I M L N L A G E A S L E U L S I S U E K E L I O H  
O H M U I L N O T T E U L S I S U E K E L I O H  
A O M E G F O T U A U E M K L O A I D H E O I O H  
R R O H F J J E C U R T F V L N U K R A U E K I P L L  
M E P G J J E C U R T F V L N U K R A U E K I P L L  
H R P I U G G U F I V C I V O L R T M L E R Z S G L  
J P K H M G U F I V C I V O L R T M L E R Z S G L

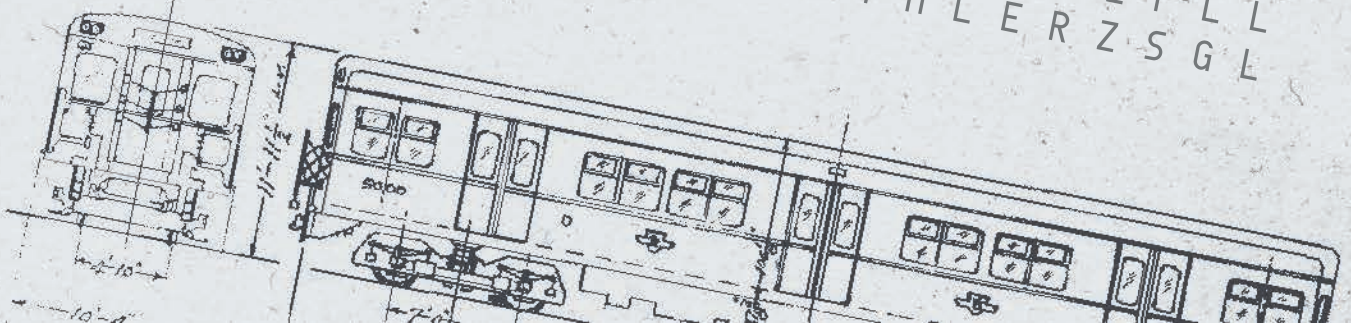



# Missione 06

## Crociera

D1

01

06

**CONFIRMED**

- ██████████**  
Molto difficile
- Max 40 min.
- 2-4 giocatori.
- Forbici, penna, carta

Oh no! Il ricattatore ha preso il controllo di una nave da crociera! È su un percorso di collisione con il porto e dobbiamo fermarlo! Per ora, ti prego di ignorare il fatto che queste navi rappresentano una grave minaccia per l'ambiente, molto più pericolosa del cattivo che stai cercando. Di certo non hai tempo per questioni filosofiche ora, il tempo stringe!

832982-3248072390  
ESCAPE TEAM-23486

Fase uno



05.1.45-78

C2

D2



# Missione 06: Crociera

02

06

Fase due



Forza! Scansionami!

(Nota: potrebbe volerci un attimo per vedere i risultati.)

C3

C3

C3

Boston: annullato

Brisbane: 21:37

Mumbai: 00:16

Guangzhou: 00:17

Cairo: 12:34

Lima: 18:00

Honolulu: 15:12

B1A2A2 A2

D5D5 D5

A4A4 A4



# Missione 06: Crociera

03

06

E1

B2  
C3  
D1  
E2

## Fase tre

Il tempo vola!

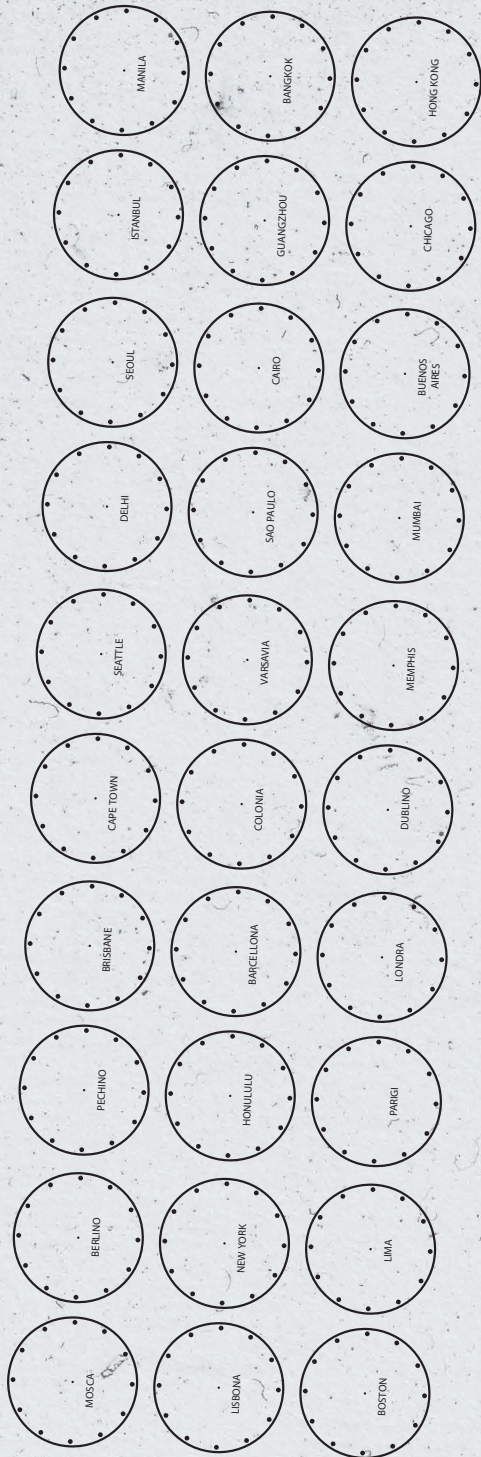

A3  
E3

B3  
E4

# Missione 06: Crociera

04

06

A3 B1

D6

Fase quattro

24 kg

- Delhi: 03:14
- Bangkok: 21:28
- Dublino: 12:17
- Seattle: 07:35
- Mosca: 09:15
- Varsavia: 18:46
- Barcellona: 09:30
- Sao Paulo: 18:14

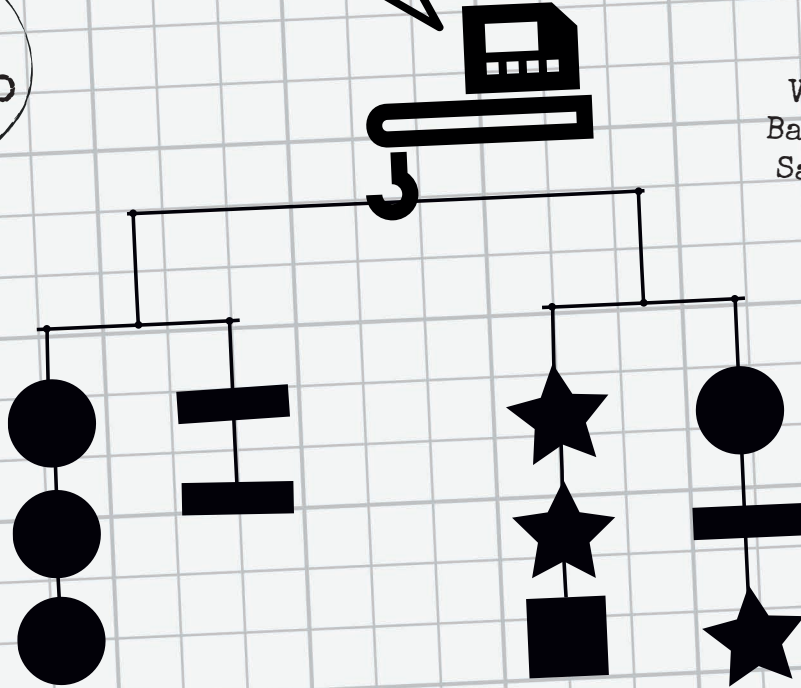

A4 B3

C1 D4

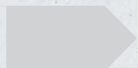

# Missione 06: Crociera

05

06

A2 D3

B4



Londra: 12:45  
Colonia 18:13  
New York: 12:30  
Lisbona: annullato  
Pechino: 03:15  
Buenos Aires: 09:44  
Istanbul: 15:29

Orario dopo orario!



A1 D5

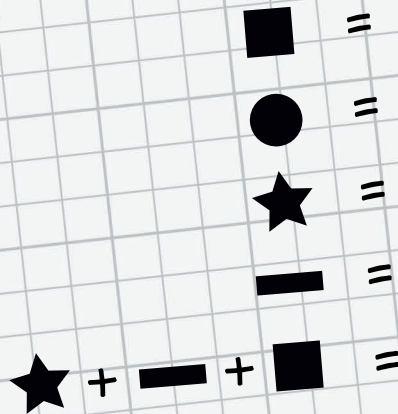

# Missione 06: Crociera

06

06

D6 E3

D2 E4

B2

Fase cinque



Manila: 09:44  
Berlino: 06:45  
Hong Kong: 12:45  
Chicago: 15:14  
Memphis: 09:00  
Seoul: 09:30  
Cape Town: annullato  
Parigi: 15:15

Taglia! È fatta!

D3 E2

A1 E1

B4



# Missione 07

## Prigione

01

06

**CONFIRMED**

- ██████████**  
Molto difficile
- Max 40 min.
- 2-4 giocatori.
- Forbici, penne, carta

Questa volta il ricattatore ha hackerato il sistema informatico del carcere. Minaccia di sbloccare tutte le celle dell'ala ad alta sicurezza: dobbiamo impedirglielo a ogni costo!

██  
██

832982-3248072390  
ESCAPE TEAM-23486

Fase uno

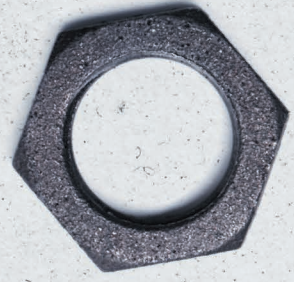
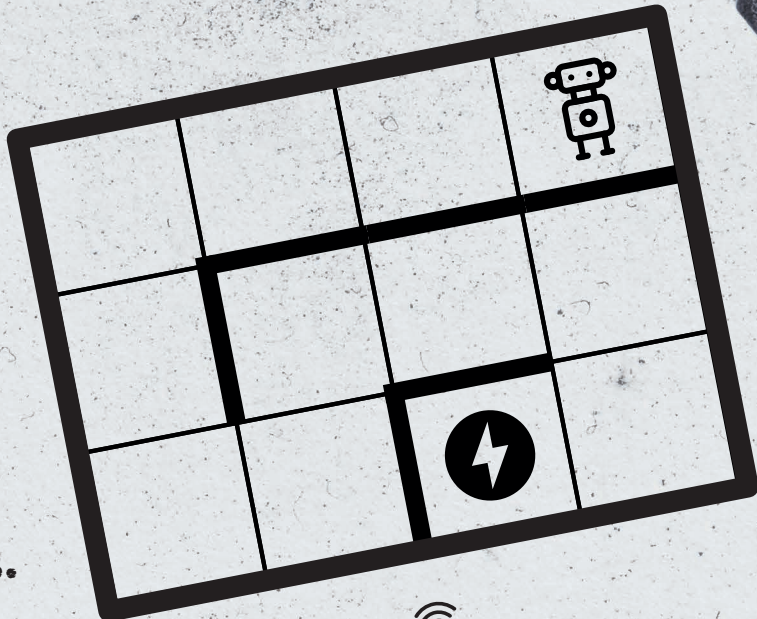

CI40. 50NO ROB.  
L4 B4TT3RI4 È  
QU45SI SC4RICA.



# Missione 07: Prigione

## Fase due

Biscotti della nonna:  
 Aggiungi prugne e  
 pepe,  
 poi una ciliegia,  
 finisci con le uova.  
 Decora con mele.

3 7 2 2 8 1 3 8  
 1 1 8 1 3 1 6 3 8  
 3 5 5 3 7 6 3 6  
 6 3 6 5 2  
 4 3 2 6  
 2 4 3 2 7 7 7  
 2 8 7  
 3 3 4 4 8 3  
 7 5 4 1 3 3 6  
 8 5 3 3 3 6  
 5 6 5 5 8 7  
 9 1 2 5 5 8 4  
 0 2 1 9 3 3

Pensavo che tutti i  
 codici fossero composti  
 da cinque cifre. Se non è  
 così, allora forse bisogna  
 tagliare da qualche parte.

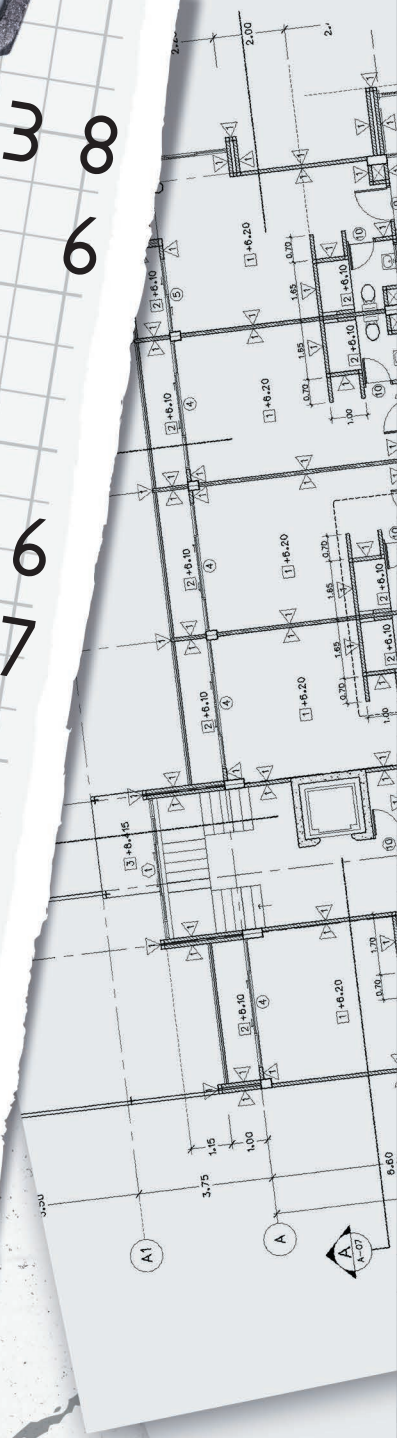

# Missione 07: Prigione

03

06

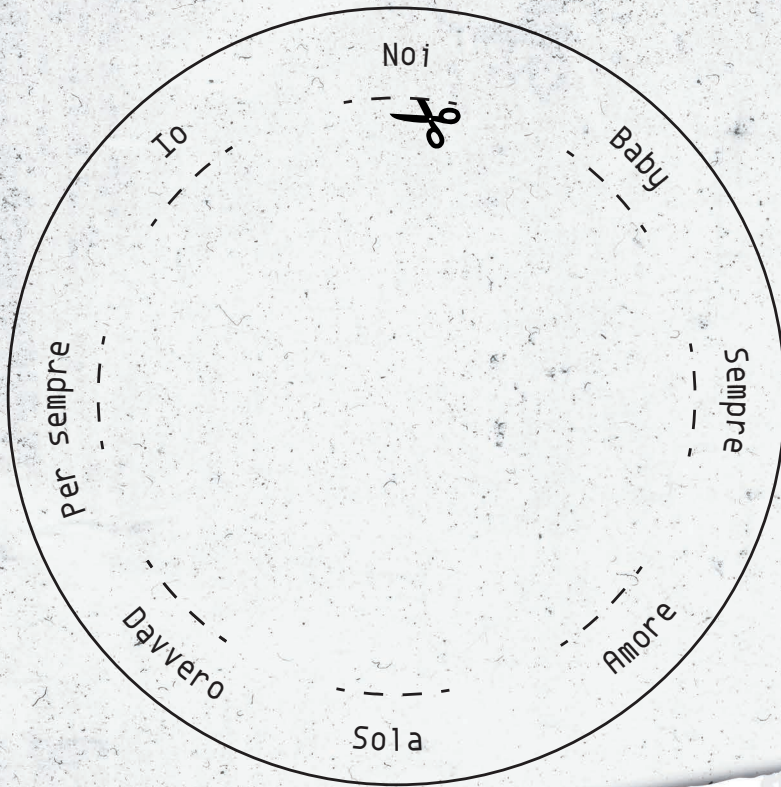

Fase tre

FACCIO UN P4SSO  
OGNI VOLT4 CH3  
PR3MI UN PULS4NT3.

Seguire sempre l'ordine della nonna.



[Redacted]

Torta della nonna:  
Mescola noci e pere,  
aggiungi peperoncino e  
lamponi.  
Non dimenticare pomodoro e  
nettarine.

Caffè della nonna:  
Ingrediente segreto: Sale!  
Quindi aggiungi arachidi,  
albicocca,  
pecan e zucchero.

[Redacted]

# Missione 07: Prigione

04

06

Non lo state tenendo nel modo giusto?  
Assicuratevi di poter leggere il testo.  
Assicuratevi che il trasmettitore non  
sia rivolto lateralmente.

NOTA: se siete allergici ai  
labirinti, procedete con  
cautela.

INIZIO



Fase quattro

Idee per la canzone d'amore:  
Io ti sento davvero. Baby,  
Noi siamo una cosa sola.  
Noi staremo sempre insieme,  
chi sei davvero.  
Sempresempre amore. Sola e  
unica baby. Io so  
che sei la sola. Sola per me,  
baby. Noi

Mojito della nonna:  
Aggiungi lime. Poi  
ananas,  
piselli, cipolle.  
Aggiungi pesca per un  
sapore extra



Fase cinque

Lista della spesa

Prugne e poi due pere, venti noci, un lime, un pizzico di cannella, burro, zucchero, un pizzico o due di pepe, peperoncino, lamponi, una cipolle, quattro nocciole, cacao amaro, amaretti, una ciliegia, una confezione di ananas, undici piselli, banane, funghi, sale, due confezioni grandi da dodici uova, un bel pomodoro, sette noci di cocco, due anacardi, pecan e arachidi, formaggio, mele, due nettarine, panna, uva spina, una pesca, uva, due litchi, un mango maturo, albicocche.

LES 41

Una frase, una riga.

ALIGN THE REMOTE.



# Missione 07: Prigione

06

06

6641 è chiaramente troppo. Tagliate qualcosa!

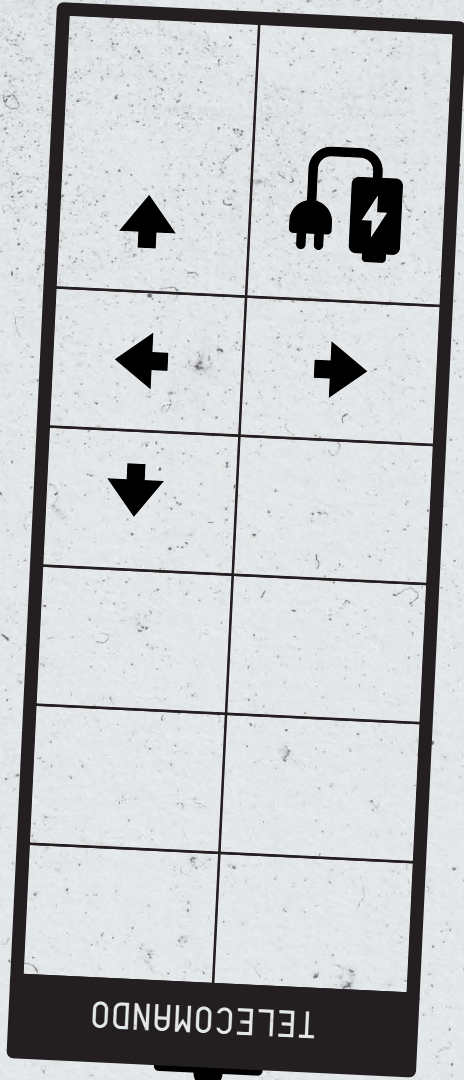

Colazione della nonna:  
Una volta mescolato  
nocciole, cannella  
e burro, aggiungi  
litchi e mango.

mio  
 come una cosa  
 per l'eternità  
 e  
 saremo una cosa  
 per me  
 staremo sempre insieme  
 so che sei la  
 e unica  
 sii il mio  
 saremo  
 ti sento  
 staremo insieme

Per qualche motivo,  
le linee tratteggiate  
significano sempre  
tagliare.



# Missione 08

## Bus

01  
06

**CONFIRMED**

- ██████████ Molto difficile
- Max 40 min.
- 2-4 giocatori.
- Penne, carta.

Il ricattatore ha preso il controllo di un autobus e sta accelerando! Sbrigatevi e mettete fine a questa follia: i passeggeri contano su di voi!

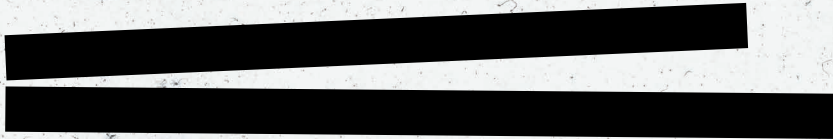

832982-3248072390  
ESCAPE TEAM-23486



Fase  
uno



Avete notato che manca qualcosa nell'elenco dei materiali?

# Missione 08: Bus

02

06

Fase due

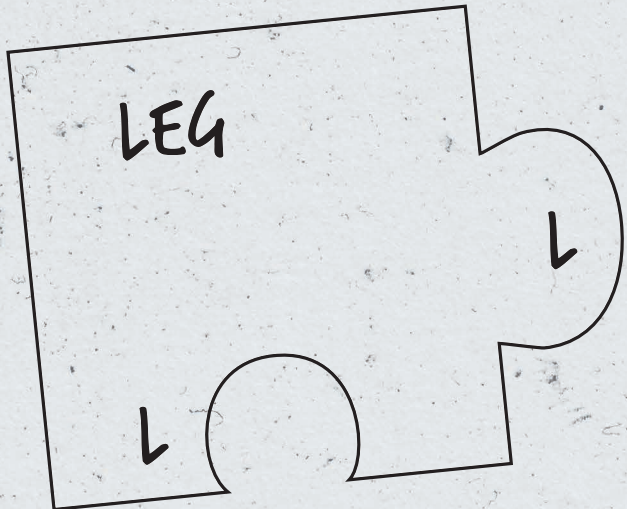
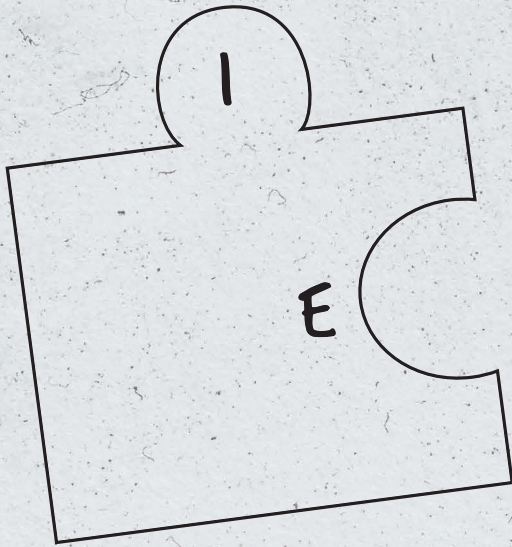

Colorare i blocchi in ogni riga e colonna in modo che la loro lunghezza e sequenza corrispondano ai numeri indicati. Deve esserci almeno una casella vuota tra i blocchi adiacenti. Ad esempio, in ogni colonna con un 5, tutti i blocchi vanno colorati.



# Missione 08: Bus

03

06

	E		E		T	E	
T	O	R	O		S	O	I
N	T	V	E	T	S	E	T
↓	↓	↓	↓	↓	↓	↓	↓

Fase tre



N - -  
o - - -  
P . - - .  
Q - - - -  
R - - .  
S ...  
T -  
U ... -  
V ... -  
W . - -  
X - - - -  
Y - - - -  
Z - - - .  
/?

Fase quattro

Immergendosi con il canotto  
strenuamente in acqua calda  
mettendo sul set te e uno squalo  
e se fanno vento, sentirò la brezza

Le lettere non si spostano mai  
da sinistra a destra. Nemmeno di  
un passo. I quadrati neri sono  
spazi tra le parole. Le parole  
possono continuare nella riga  
successiva. Le parole si leggono  
da sinistra a destra.

Codice morse

A ..

B -...

C -...:

D -..

E .

F ...:

G ...

H ...:

I ..

J : : : -

K : : :

L : : :

M - -

# Missione 08: Bus

05

06

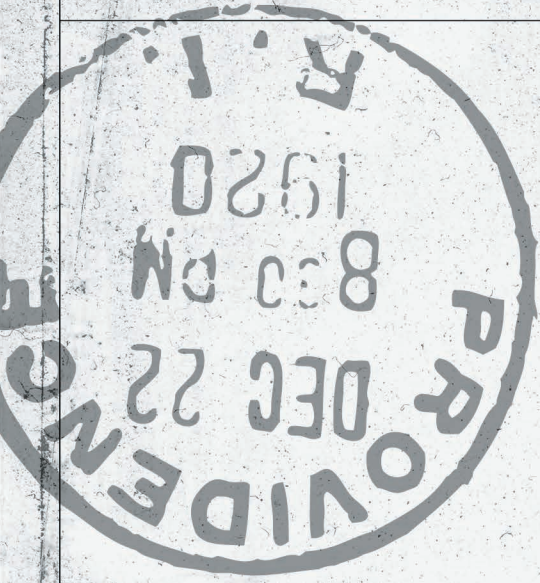

Fase cinque

3 1 1 3 0 5 0 1 1 5 0 3 1 5 0 1 1 5

313113

111111

31231

11111

31311



# Missione 08: Bus

06

06

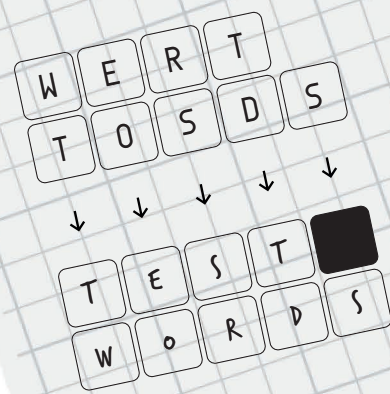
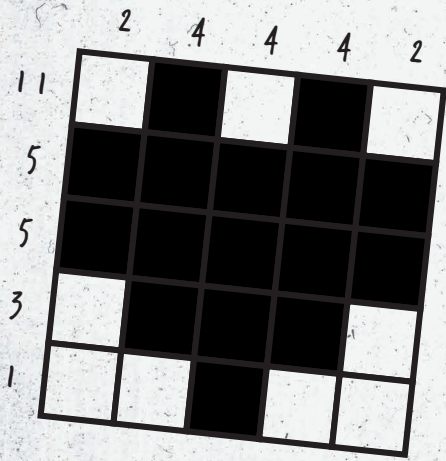

Scegliere delle lettere da ogni colonna e lasciarle cadere nelle caselle sottostanti per formare parole. Le lettere si muovono solo dall'alto verso il basso.





# Missione 09

## Banca



01

06

**CONFIRMED**

-  Molto difficile
- Max 40 min.
- 2-4 giocatori.
- Forbici, penne, carta

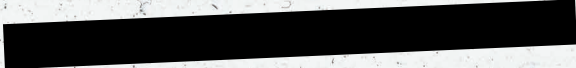
Questa volta è riuscito a hackerare il sistema informatico della banca nazionale. Il denaro del nostro paese è in pericolo. Speriamo che tutto si risolva per il meglio... Ancora una volta, grazie per il vostro aiuto!

982-3248072390  
ESCAPE TEAM-23436

Fase uno

EX(=)

START

1. Aggiungi "all" dopo la A.
2. Cambia tutte le T in E.
3. Aggiungi "scathe" alla fine.
4. Cambia "sea" in "o".
5. Togli "scat".
6. Togli le lettere numero 2, 5 e 8.
7. Capovolgi il risultato.
8. Scrivi in maiuscolo tutte le lettere, tranne la prima.
9. Rigira le lettere per vedere i numeri.

FINE



Fase due

Scrivimi!

3483-368-7738-  
3634-44-8663

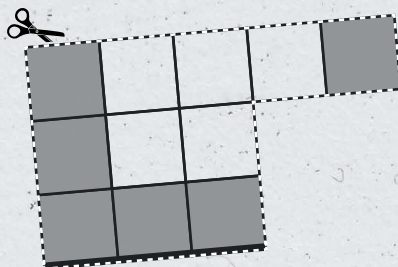
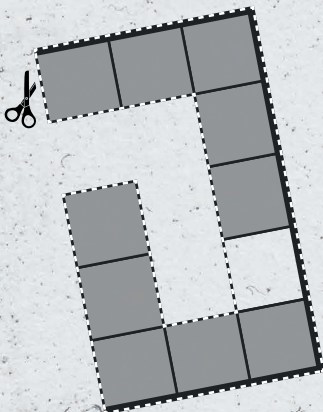

$$G + E = H = F + C$$

$$E + I = A = C \times G$$

# Missione 09: Banca

03  
06

Fase  
tre

Segnare i giorni con i vecchi metodi



$Q = (K1 \times GA)$



# Missione 09: Banca

04

06



R+Q

Fase quattro

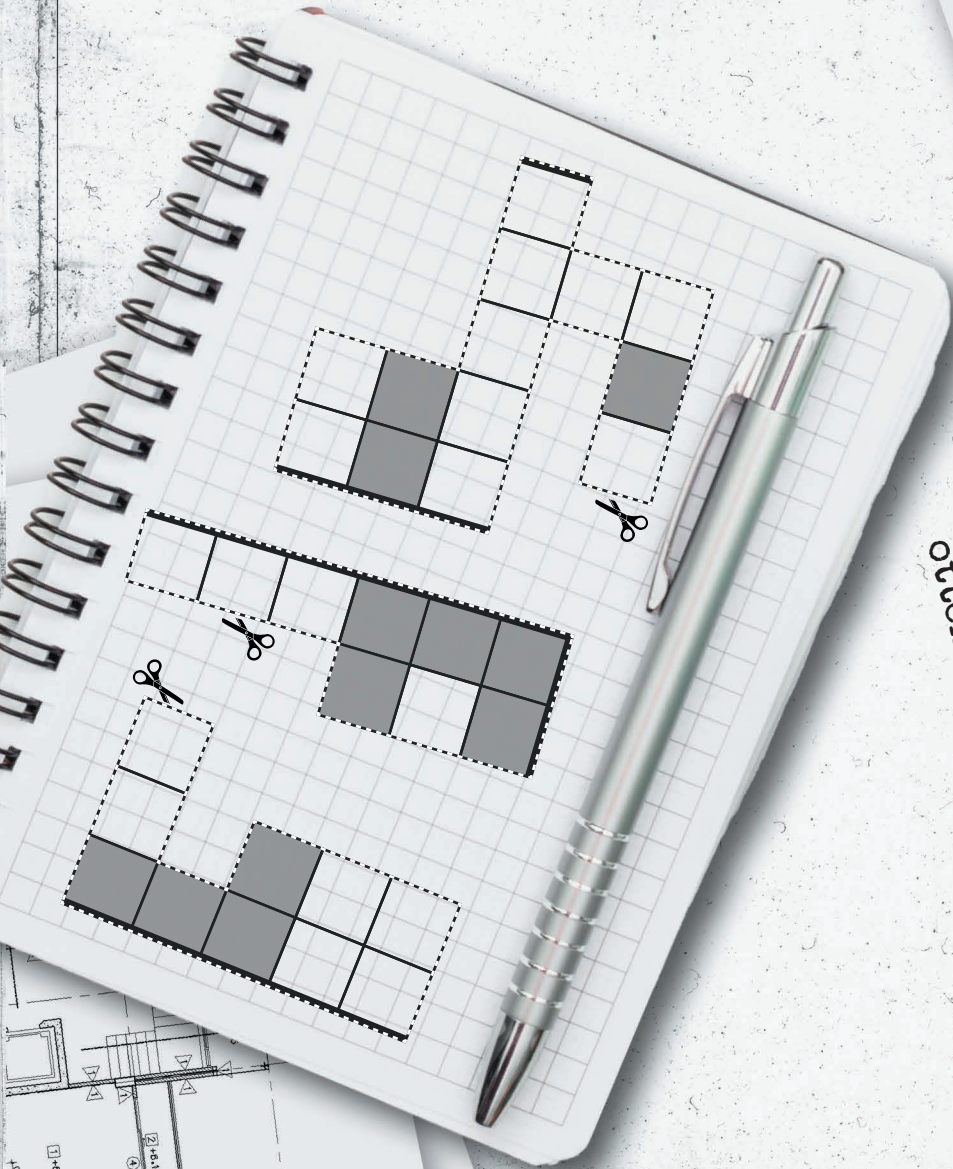

Quale numero può essere moltiplicato per un altro numero e ottenere lo stesso numero?

Inizia da START.



# Missione 09: Banca

05

06

Fase  
cinque

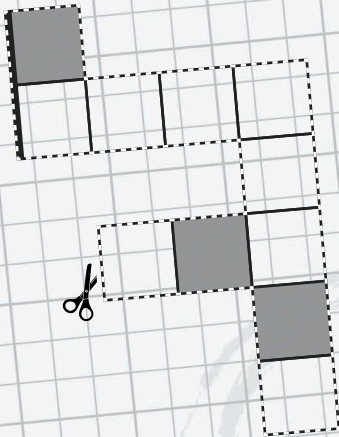

$$R = JCF \times HE$$



# Missione 09: Banca

06

06

$$F \times F = K = F + J$$

$$C \times C = G = C + C$$

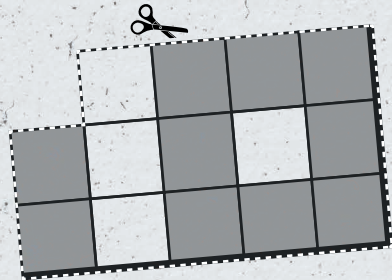
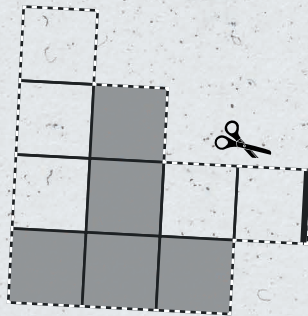
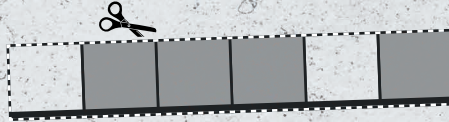
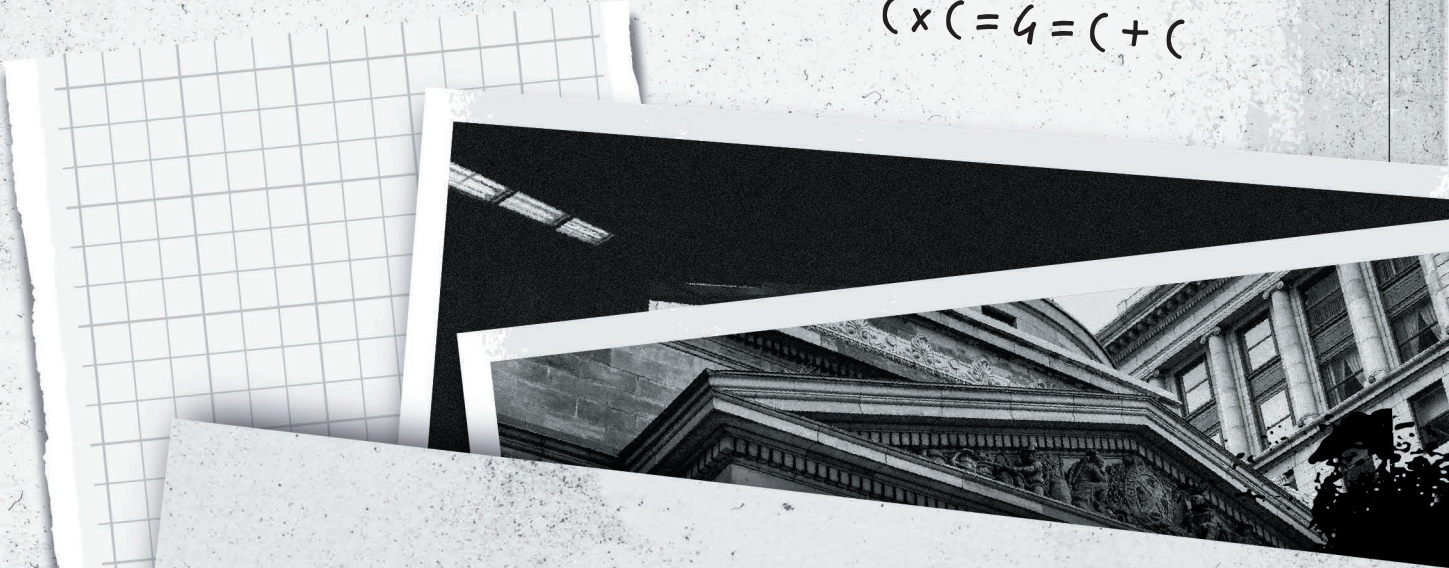

Quale numero può essere sommato e moltiplicato per ottenere lo stesso risultato?